



aula**mentor**

Programa Aula Mentor Memoria

2021
2023

Aula Mentor 2021- 2023

MINISTERIO
DE EDUCACIÓN Y FORMACIÓN PROFESIONAL

© Ministerio de Educación y Formación Profesional
Secretaría General de Formación Profesional
Subdirección General de Orientación y Aprendizaje a lo largo de la Vida
NIPO impresión: 847-22-010-9
Periodo: 2021-Octubre de 2023

Las denominaciones empleadas y la presentación de los datos recogidos en esta publicación no implican juicio alguno por parte del Ministerio de Educación y Formación Profesional sobre la condición de ninguna de las entidades mencionadas. La publicación es fruto del trabajo de la unidad gestora del Programa Aula Mentor a partir del estudio de los datos aportados por las entidades colaboradoras en los aplicativos del Programa y en las convocatorias de ayudas a las que han concurrido.

Índice

1 Presentación

Pág. 4

2 Tres objetivos, una estrategia

Pág. 9

3 Estructura Organizativa

Pág. 11

4 La Red de Aulas Mentor: nota distintiva del Programa

Pág. 13

4.1 Evolución de la distribución geográfica de Aulas

Pág. 14

5 Aula Mentor a primera vista

Pág. 16

6 Mentor en cifras

Pág. 17

6.1 Aulas

- Pág. 17
- Distribución Aulas Mentor por Comunidades Autónomas y tipología de entidades colaboradoras. Año 2023
 - Distribución Aulas Mentor en el exterior. Año 2023.
 - Número total de Aulas Mentor.

6.2 Matrículas

- Pág. 23
- Matrículas por edad
 - Matrículas por género
 - Matrículas por tipo de curso
 - Matrículas en Aulas de Iberoamérica
 - Totales

6.3 Cursos Aula Mentor

- Pág. 30
- Catálogo Programa Aula Mentor
 - Coordinadores y tutores

7 Un recorrido por las Aulas Mentor

- Pág. 42
- Estrategias de comunicación y promoción del Aula Mentor
 - Acciones para el fortalecimiento de Aula Mentor en el territorio
 - Oferta formativa Mentor y transición digital

8 Unidades de Orientación Profesional: apoyo a la inscripción en procesos de acreditación de competencias.

Pág. 50

9 Apuntes para la gestión del Programa Aula Mentor

Pág. 57





1. Presentación: Aula Mentor 2021-2023

Con esta Memoria damos continuidad a la serie que iniciamos en el año 2020 con el objetivo de recoger y dar a conocer la información más significativa sobre la actividad desarrollada por el Programa de formación abierta, no reglada y a distancia, del Ministerio de Educación y Formación Profesional "Aula Mentor".

El período sobre el que se informa es el comprendido entre 2021 y primer semestre de 2023. Esta cronología responde al interés por mostrar actuaciones que, habiéndolas anunciado en la anterior Memoria, cuentan ahora con un grado de desarrollo suficiente; tanto que son expresivas del nuevo ciclo en el que se encuentra el Programa en su extensa andadura de más de 30 años.

Las necesarias actualizaciones que en los últimos cinco años se han realizado en dimensiones principales del Programa (implantación, contenidos, tecnología, gestión) para garantizar su calidad, funcionalidad y sostenibilidad, han permitido un mayor ajuste con la política desarrollada por el Ministerio para incrementar las posibilidades de acceso de la población adulta a la formación permanente. Particularmente, para favorecer la flexibilidad y accesibilidad al nuevo sistema de formación profesional¹ y para contribuir al desarrollo de competencias digitales de la ciudadanía², a través de propuestas formativas de carácter no formal.

Si hay un aspecto digno de resaltar en este periodo es el notable crecimiento experimentado por la red de Aulas Mentor.

La creación de nuevas Aulas opera mediante convocatorias anuales de ayudas a entidades locales territoriales y entidades públicas dependientes de las entidades locales territoriales, en el marco del Plan de Recuperación, Transformación y Resiliencia³. En dicho Plan, la séptima palanca hace referencia a "Educación y conocimiento, formación continua y desarrollo de capacidades" e incorpora el componente 20 que desarrolla el Plan estratégico de impulso a la Formación Profesional. Inversión 1 (C20.I1) - Reskilling y upskilling de la población activa ligado a cualificaciones profesionales. En desarrollo de dicho componente se encuentra el Proyecto P03: "Flexibilización y accesibilidad de la formación profesional a través de la creación de Aulas Mentor".



¹ Plan de modernización de la Formación Profesional. Ámbito estratégico 2. Flexibilización y accesibilidad de la formación para un sistema único de la Formación Profesional.

² España Digital 2026. Medida 37. Desarrollo de competencias digitales de la ciudadanía y lucha contra las brechas digitales. Avance primer semestre 2022.

³ Plan de Recuperación, Transformación y Resiliencia. Componente 20. Plan estratégico de impulso de la Formación Profesional



Conforme a esta política y marco financiero, de noviembre de 2020 a octubre de 2023, por Resolución de la Secretaría General de Formación Profesional, se han gestionado nueve convocatorias de ayudas a la creación de Aulas Mentor, una de ellas para la creación de un tipo particular de aula denominada Unidad de Orientación Profesional. De resultas, a fecha de septiembre de 2023, la red física total de aulas la componen 1301 Aulas Mentor. La red se ha triplicado respecto de 2018 y su composición actual responde a la siguiente tipología:

El 65,15% de las nuevas Aulas Mentor se ubican en municipios de menos de 10.000 habitantes, de las cuales el 73,15% corresponde a municipios de menos de 5.000.

El 27,13% depende de las administraciones educativas competentes y están vinculadas a los centros de educación de personas adultas.

Un 7,68% son Unidades de Orientación Profesional, activadas en enero de 2023 para prestar un servicio específico de orientación que facilite la configuración de itinerarios formativos de mejora y la inscripción en procedimientos de acreditación de competencias profesionales adquiridas por experiencia laboral o vías no formales de formación.



Del crecimiento experimentado por el Programa procede destacar dos aspectos. Uno, es la apuesta por su implantación en municipios menos densamente poblados, donde es necesario incrementar las oportunidades de aprendizaje permanente para reforzar las posibilidades de cualificación de la población. Otro, se vincula al grado de cobertura y la capilaridad de la red que, siendo importante, tiene un efecto particularmente significativo en relación a determinados destinatarios de esta oferta formativa.

Si se considera que en España las mujeres son el 48,8% de la población rural de municipios de menos de 5.000 habitantes, a la vista de la expansión de la red de Aulas, cabe señalar que el programa **Aula Mentor hace una contribución específica a la igualdad de oportunidades ante la formación permanente de la mujer en el medio rural.**

La condición de formación abierta, no formal y a distancia, sin requisitos previos de acceso, posibilidad de congelar matrícula y reactivarla según intereses y circunstancias de la persona matriculada en un curso Mentor, facilita una cierta reasignación de los usos del tiempo que hacen las mujeres en el medio rural pudiéndose ocupar de su formación continua. Así, se ha puesto de manifiesto en los distintos informes que han dado cuenta de la iniciativa que al respecto se ha recogido en el IV Plan de Gobierno Abierto (2020-2024).

También se ha abordado el refuerzo de las aulas existentes dependientes de entidades locales. En consonancia con el crecimiento observado, **las ayudas concedidas a través de la convocatoria anual de mantenimiento de Aulas Mentor se han incrementado de 30 en 2018, a 150 en 2023.** En régimen de concurrencia competitiva, la medida pone en valor el trabajo que realizan las entidades y especialmente los administradores de cada una de las Aulas Mentor para conseguir que este sea un recurso útil al desarrollo local y, desde luego, para la persona en su aspiración de mejorar su cualificación.

Convocatoria anual de mantenimiento

30

Ayudas Concedidas
2018

150

Ayudas Concedidas
2023

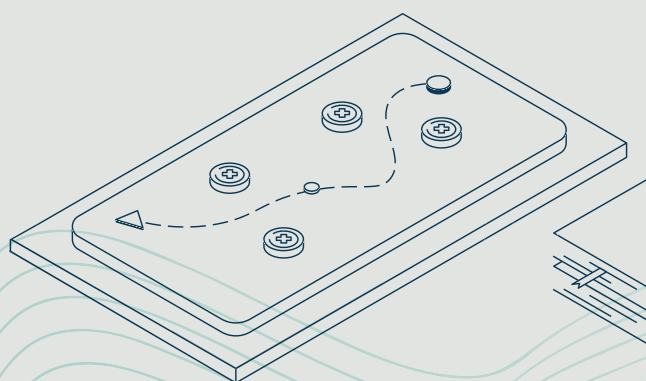

⁵ IV Plan de Gobierno Abierto de España. Ministerio de Educación y Formación Profesional. Compromiso 7. Educación y formación en Gobierno Abierto. Iniciativa 7.3. Formación y acreditación de competencias de la mujer rural.

La generación de oportunidades formativas a través del programa Aula Mentor se espera que forme parte de la estrategia que las entidades locales están desarrollando para conformar oportunidades laborales, atraer a nuevos perfiles de emprendedores y empresas y, en definitiva, para reforzar sus políticas de igualdad, no discriminación y accesibilidad universal a la formación permanente. Para la persona, tanto si acude a un Aula Mentor dependiente de una entidad local o de la administración educativa de la Comunidad Autónoma, la oferta formativa de Mentor ha de ser un recurso que dé respuesta a las necesidades de desarrollo personal y de cualificación en competencias, que puede conseguir a través de una experiencia de aprendizaje breve y con capacidad de acortar la brecha entre su educación formal y las necesidades del mercado laboral.

También se ha realizado un trabajo importante de actualización del catálogo formativo de Aula Mentor. Los nuevos cursos se han ido cargando de forma progresiva en la nueva plataforma virtual, siendo esta una tarea permanentemente abierta y definitoria de la cadena de valor del Programa. **Así, el catálogo, a fecha de julio de 2023, está compuesto por un total de 242 cursos agrupados en 14 áreas formativas** que ofrecen la posibilidad de configurar una amplia variedad de itinerarios en respuesta a las necesidades formativas e intereses personales de la ciudadanía. Un buen número de ellos están referenciados al Catálogo Nacional de Cualificaciones Profesionales. En el caso de la oferta formativa relacionada con el aprendizaje de idiomas, el referente es el Marco Común Europeo de Referencia para las Lenguas (MCERL).

La oferta, globalmente considerada, se comporta como un amplio banco de microformaciones que facilitan la definición de itinerarios formativos diversificados de mejora conforme a las necesidades de cada persona. De tales itinerarios, actualmente, 40 son acreditables; es decir, permiten tras la realización de un número determinado de cursos de corta duración conseguir una unidad de competencia que puede ser reconocida tras la participación en el correspondiente procedimiento de acreditación de competencias profesionales y, con ello, capitalizar la formación realizada en oferta formativa del Sistema de Formación Profesional. A su vez, el acceso a dicho procedimiento se ve reforzado por la acción de las Unidades de Orientación Profesional.

El desarrollo de la competencia digital es un elemento definitorio del Programa desde sus inicios. Esto coloca a Aula Mentor en una situación privilegiada para facilitar la transición digital, no sólo por su condición de formación a distancia mediada por tecnologías de la información y la comunicación, sino por otras dos características relevantes.

242
CURSOS

14 áreas formativas

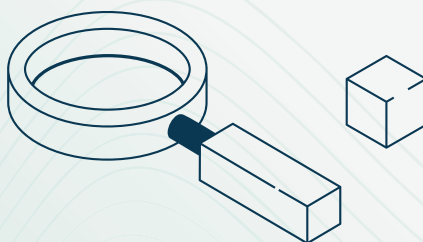

Una primera es que las aulas físicas, desde su origen, son un recurso fundamental para favorecer la conectividad y la infraestructura digital. En las más de 1300 Aulas Mentor existentes a fecha de septiembre de 2023 se informa sobre la oferta formativa, se orienta la toma de decisiones sobre los cursos a realizar y se presta apoyo tanto al proceso de matriculación como al uso de la plataforma virtual. Las Aulas Mentor funcionan como centros de recursos, pero también como espacio que permite el aprendizaje intergeneracional, la presencia de cibervoluntarios y todo un conjunto de iniciativas que, a criterio de las entidades colaboradoras, ayudan a generalizar el uso de la tecnología entre la ciudadanía. Se trata, por tanto, de una formación asistida y con acompañamiento constante que facilita no sólo el acceso, sino las posibilidades de permanencia en la formación; particularmente, a aquella población con dificultades para tener un punto de red en el domicilio particular.

La segunda característica que refuerza el papel de Aula Mentor en este ámbito es que su oferta formativa permite dar respuesta a necesidades que coexisten en la población adulta: la de una mayor especialización en aquellas personas de edades comprendidas entre 25 y 35 años; la de mejorar su nivel de competencia digital, en la franja entre 45-55 años y, en los adultos mayores, la de garantizar sus derechos digitales y minimizar las brechas de acceso y uso de las tecnologías con confianza y seguridad. Como más adelante se apunta, la matriculación en Aula Mentor se ajusta a este patrón, habiéndose detectado en los últimos dos años un incremento en la franja de alumnado de más edad lo que, tal vez, lleve al Programa a reforzar la oferta en materia de transformación digital personal.

Todos estos elementos nos permiten afirmar que, el **impacto transformador de Aula Mentor y su aportación para superar la brecha digital, social y territorial**, son dignos de tenerse en cuenta. Definen una nueva andadura del Programa que no habría sido posible sin unas políticas decididas, la colaboración de distintas administraciones, la implicación de los administradores de las Aulas y sin el trabajo de los autores de contenidos, los coordinadores de cursos e itinerarios formativos y los tutores telemáticos que trabajan de forma estrecha con la Subdirección General de la que depende el Programa Aula Mentor.

El impacto de todo ello se ha empezado a observar. Esperamos que la información recogida en las páginas siguientes sea suficientemente ilustrativa del funcionamiento ordinario y logros de la extensa red de Aulas Mentor.

2021

- Dos convocatorias anuales para la creación de 265 nuevas Aulas Mentor en Entidades Locales (componente 20 del Plan de Recuperación, Transformación y Resiliencia).
- Convocatoria de ayudas al mantenimiento de 30 Aulas Mentor.

2022

- Dos convocatorias anuales para la creación de 133 nuevas Aulas Mentor en Entidades Locales (componente 20 del Plan de Recuperación, Transformación y Resiliencia).
- Convocatoria de ayudas al mantenimiento de 60 Aulas Mentor.
- Convocatoria de ayudas a la creación de 100 Unidades de Orientación Profesional (componente 20 del Plan de Recuperación, Transformación y Resiliencia).

2023

- Dos convocatorias anuales para la creación de 139 nuevas Aulas Mentor en Entidades Locales (componente 20 del Plan de Recuperación, Transformación y Resiliencia).
- Puesta en marcha de las Unidades de Orientación Profesional.
- Activación de los cursos para la configuración de itinerarios formativos y acreditación de unidades de competencia
- Despliegue de las nuevas funcionalidades del Centro Virtual de Enseñanza Aula Mentor
- Incremento de las ayudas al mantenimiento de Aulas Mentor: 150

2. Tres objetivos, una estrategia

Aula Mentor es un programa del Ministerio de Educación y Formación Profesional para la formación abierta, flexible y a distancia a través de Internet, dirigido a personas adultas cuya oferta formativa se materializa en un conjunto de cursos organizados en áreas formativas y diseñados con objeto de mejorar las competencias personales y profesionales de los potenciales destinatarios de esta modalidad de enseñanza.

Se trata de una propuesta formativa de carácter no formal, tal y como se caracteriza esta modalidad en la Ley Orgánica 3/2020, de 29 de diciembre. Y, también, una oferta de carácter parcial y acumulable que puede conducir a la obtención de una acreditación parcial de competencia, según lo establecido en la Ley 3/2022, de 31 de marzo, de ordenación e integración del Sistema de Formación Profesional.

Aula Mentor, como propuesta formativa, responde a los siguientes objetivos principales.

1-

Ofrecer a la población adulta una vía alternativa de aprendizaje no reglado, personalizable y ajustada a las necesidades de formación permanente, que contribuya al desarrollo y mantenimiento funcional de las competencias personales y profesionales y a la cualificación o recualificación de la población activa (ocupada y desempleada) en los términos que demanda una sociedad cambiante e interconectada.

2-

Contribuir a reducir la brecha digital y promover la igualdad de acceso a la formación permanente, con independencia de la edad, género, procedencia, situación personal o laboral, nivel socioeconómico o cultural de la persona adulta, aprovechando para ello las potencialidades de las tecnologías de la información y la comunicación en el proceso de aprendizaje a distancia.

3-

Reforzar la acción integral de ampliación de las oportunidades de aprendizaje y el fortalecimiento de las condiciones educativas y socioculturales de las zonas donde se ubican las Aulas Mentor, preferentemente de escasa densidad de población, mediante la implantación contextualizada del Programa y en conexión con las políticas públicas para el desarrollo local.

2. Tres objetivos, una estrategia

El Ministerio de Educación y Formación Profesional suscribe el convenio preceptivo con aquellas comunidades autónomas, entidades locales territoriales y otras organizaciones nacionales e internacionales, interesadas en ser entidades colaboradoras en la implantación del Programa Aula Mentor



3. Estructura Organizativa

MINISTERIO DE EDUCACIÓN Y FORMACIÓN PROFESIONAL

SECRETARÍA GENERAL DE FORMACIÓN PROFESIONAL

ENTIDADES COLABORADORAS

- Ministerios de Educación (Iberoamérica)
- Entidades locales
- Consejerías de Educación

SUBDIRECCIÓN GENERAL DE ORIENTACIÓN Y APRENDIZAJE A LO LARGO DE LA VIDA

AULA MENTOR

UOP

Coordinadores y tutores de curso

Asistencia a Aulas

Red Física de UOP

Orientadores

Administradores Aula Mentor

Red física de Aulas

- Iberoamérica
- España

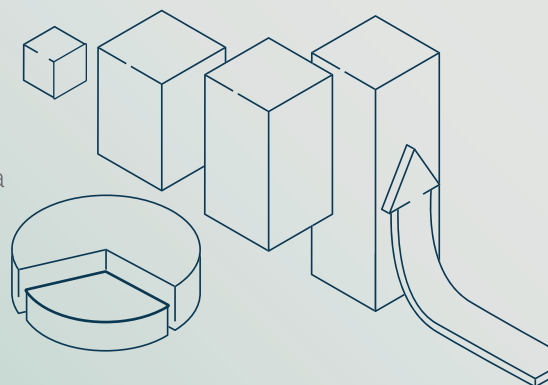

Coordinadores y tutores

Unas de las piezas claves del Programa es su equipo de Coordinadores y Tutores de cursos.

Estos profesionales acompañan y dinamizan los aprendizajes de los más de 24.000 alumnos que el Programa ha tenido en el periodo comprendido entre enero de 2021 y julio 2023. El amplio y diverso equipo docente permite al Programa Aula Mentor ofrecer 242 cursos, organizados en Áreas Formativas y posibilidad de configurar itinerarios formativos de mejora, a todos los ciudadanos que tienen cerca de su residencia habitual un Aula Mentor y ponerlos a disposición de todas y cada una de las Aulas independientemente de los recursos educativos con los que cuente el municipio.

La acción tutorial a distancia que estos profesionales desarrollan es un factor de calidad del Programa Mentor, no solo porque acompañan y dan soporte a su alumnado, sino porque potencian sus capacidades para avanzar en el aprendizaje de manera autónoma.

La Tutoría telemática conforme al sistema de formación flexible y a distancia que caracteriza al Programa Mentor, pone a disposición del ciudadano formación no reglada de calidad en cualquier parte del territorio.

Los Tutores, con experiencia en formación a distancia y expertos en el contenido, acompañan al alumnado en su proceso formativo en todas las fases del curso, desarrollando una importante labor de adaptación del proceso de aprendizaje a los condicionantes de la vida personal y laboral de las personas adultas. Todos los colaboradores del Programa que pasan a desempeñar labores de coordinación y de tutoría en el Programa Aula Mentor, realizan un curso de formación interna de forma previa al inicio de sus funciones.

Esta formación corre a cargo del equipo técnico del Servicio de Formación Abierta "Aula Mentor" de la Subdirección General de Orientación y Aprendizaje a lo largo de la Vida.

La nueva organización del Catálogo de formación implica que se cuente con dos figuras de coordinación: Coordinador de Itinerario Formativo para un número determinado de cursos que permiten adquirir una unidad de competencia y Coordinador de Curso, en el caso de aquéllos cursos que no alimentan itinerario formativo. Estos Coordinadores son la figura de enlace entre la Subdirección General y los Tutores a efectos de atención al alumnado y, también, colaboran en la revisión y actualización del contenido formativo, junto con el equipo técnico del Servicio de Formación Abierta.

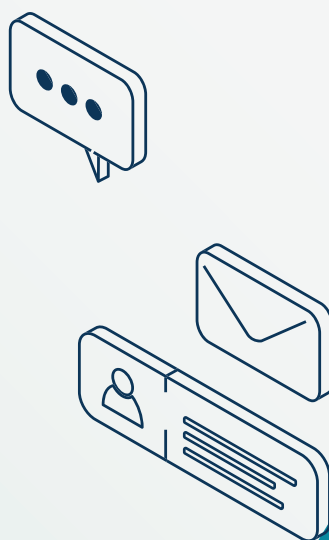

4. La Red de Aulas Mentor: nota distintiva del Programa

A diferencia de otras ofertas de formación a distancia, Aula Mentor cuenta con espacios físicos de referencia para facilitar el acceso, información de referencia para facilitar el acceso, información, orientación y matrícula en el Programa Aula Mentor.

Permiten una mayor cercanía al ciudadano y prestar especial atención a la población que reside en zonas alejadas de núcleos urbanos o con dificultades para tener un punto de red en el domicilio particular.

Funcionan como centros de recursos, lugares de socialización y desarrollo de experiencias de aprendizaje compartido e intergeneracional, que apoyan la progresión formativa e incrementan las posibilidades de concluir el proceso de aprendizaje a distancia y posibilitan contribuir a la reducción de la brecha digital, especialmente en población con escasas competencias digitales.

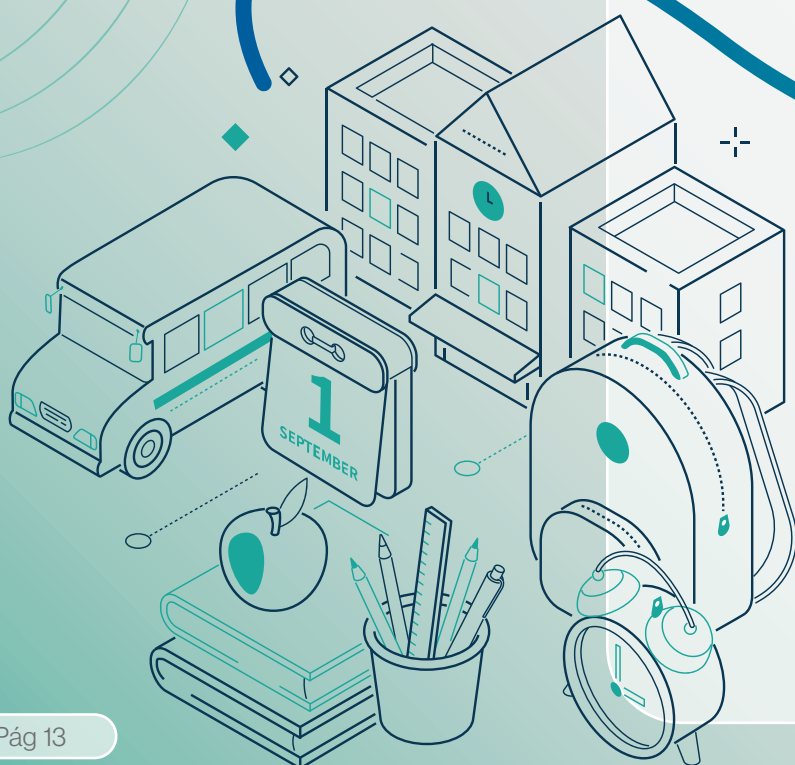

4.1 Evolución de la distribución geográfica de aulas | Año 2018

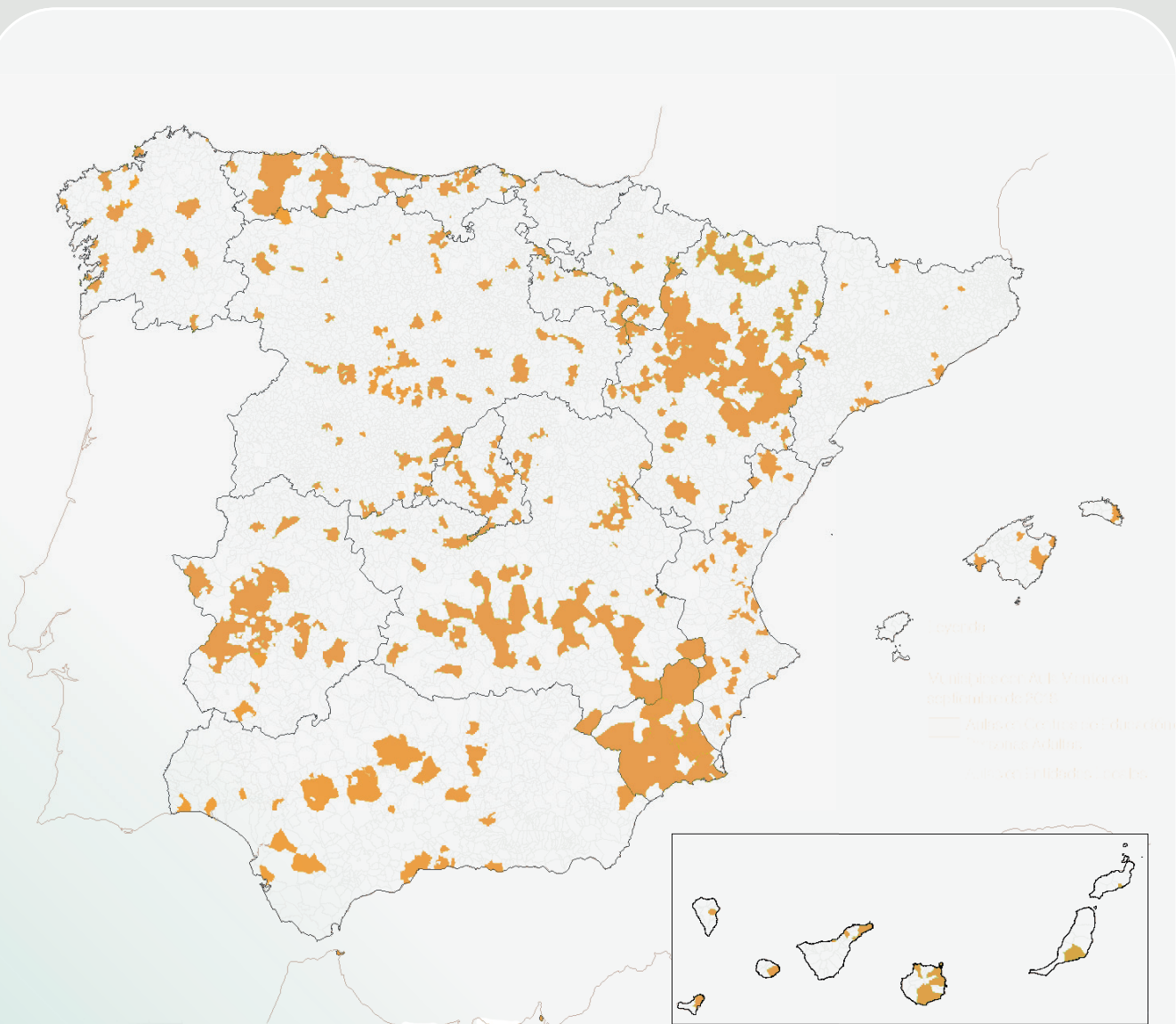

Aula Mentor 518

Evolución de la distribución geográfica de aulas | Julio 2023

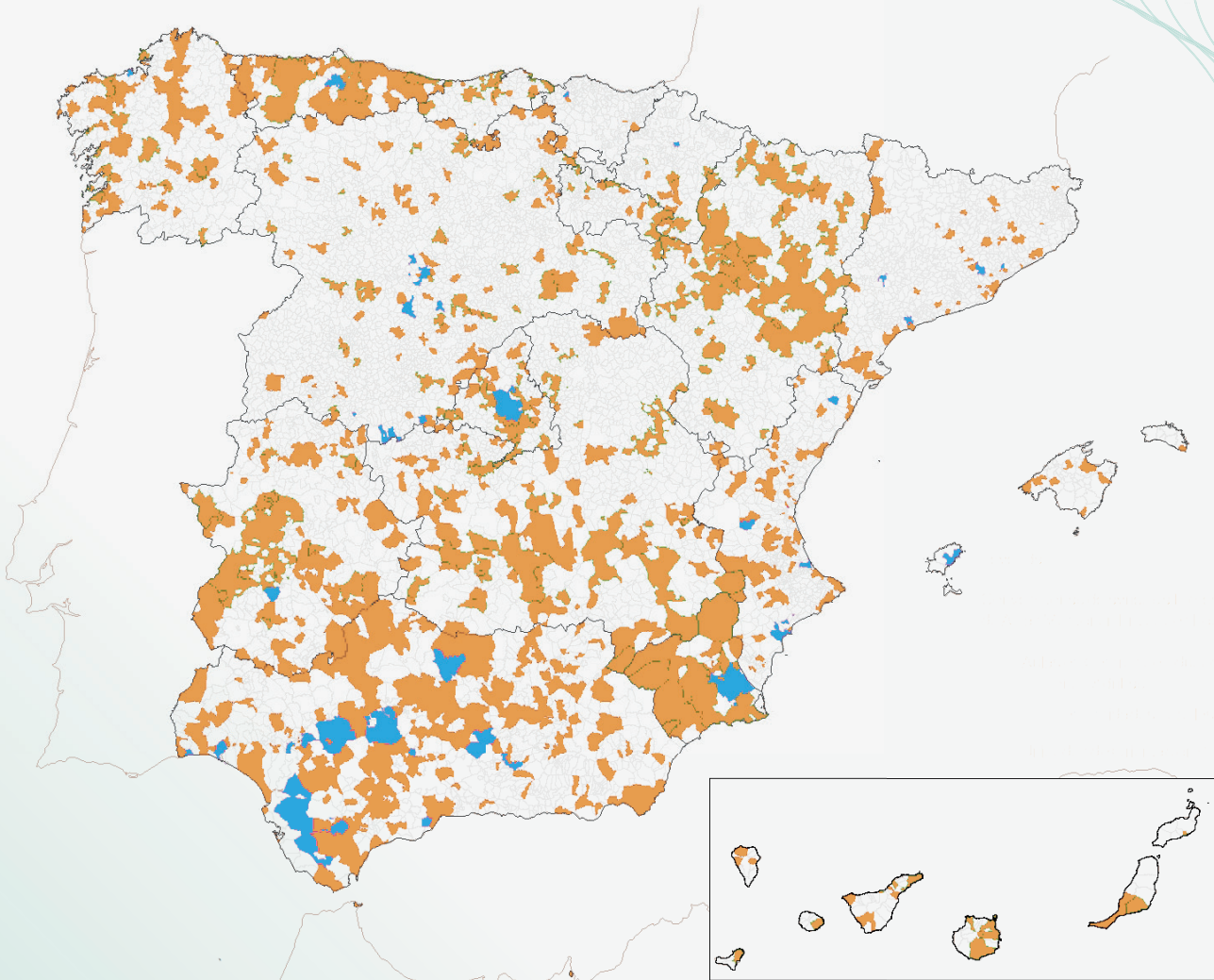

UOP 100 Aula Mentor 1301

5. Aula Mentor a primera Vista



aulamentor

1.317
Aulas Mentor

1.729

Administradores



Información y matrícula



Soporte



Pruebas

Servicio de Formación Abierta Aula Mentor



Certificados



37.026

Matriculas



242

Cursos



Plataforma formativa



544

Tutores



179

Coordinadores



223

Autores



100
UOP

114

Orientadores



Itinerarios Formativos



Itinerarios Profesionales



Procedimiento de Evaluación y Acreditación de Competencias



677

Actividades colectivas de información y orientación



15.582

Personas atendidas



9.022

Personas acompañadas a PEAC



3.820

Personas inscritas en PEAC

6. Mentor en cifras

6.1 AULAS

Actualmente, la red de Aulas Mentor está integrada por 1301 aulas en España y 16 en países latinoamericanos.

La flexibilidad del Programa permite una implantación de las Aulas Mentor conforme al modelo que la entidad colaboradora considere más eficaz y acorde con su política pública de promoción de la formación continua de la población adulta.

Así nos encontramos con Aulas Mentor vinculadas a Centros de Educación de Personas Adultas (modelo mayoritario, por ejemplo, en Aragón o Madrid). Otros territorios apuestan por hacer depender el Aula Mentor de los gobiernos locales (como es el caso de Andalucía, Cataluña o Comunidad Valenciana). E, incluso, se dan modelos de implantación mixtos, como sucede en Castilla y León y Castilla La Mancha.

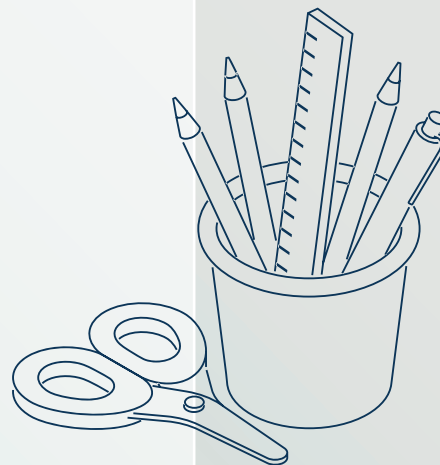

6. Mentor en cifras

Distribución Aulas Mentor por Comunidades Autónomas y tipología de entidades colaboradoras. Año 2023

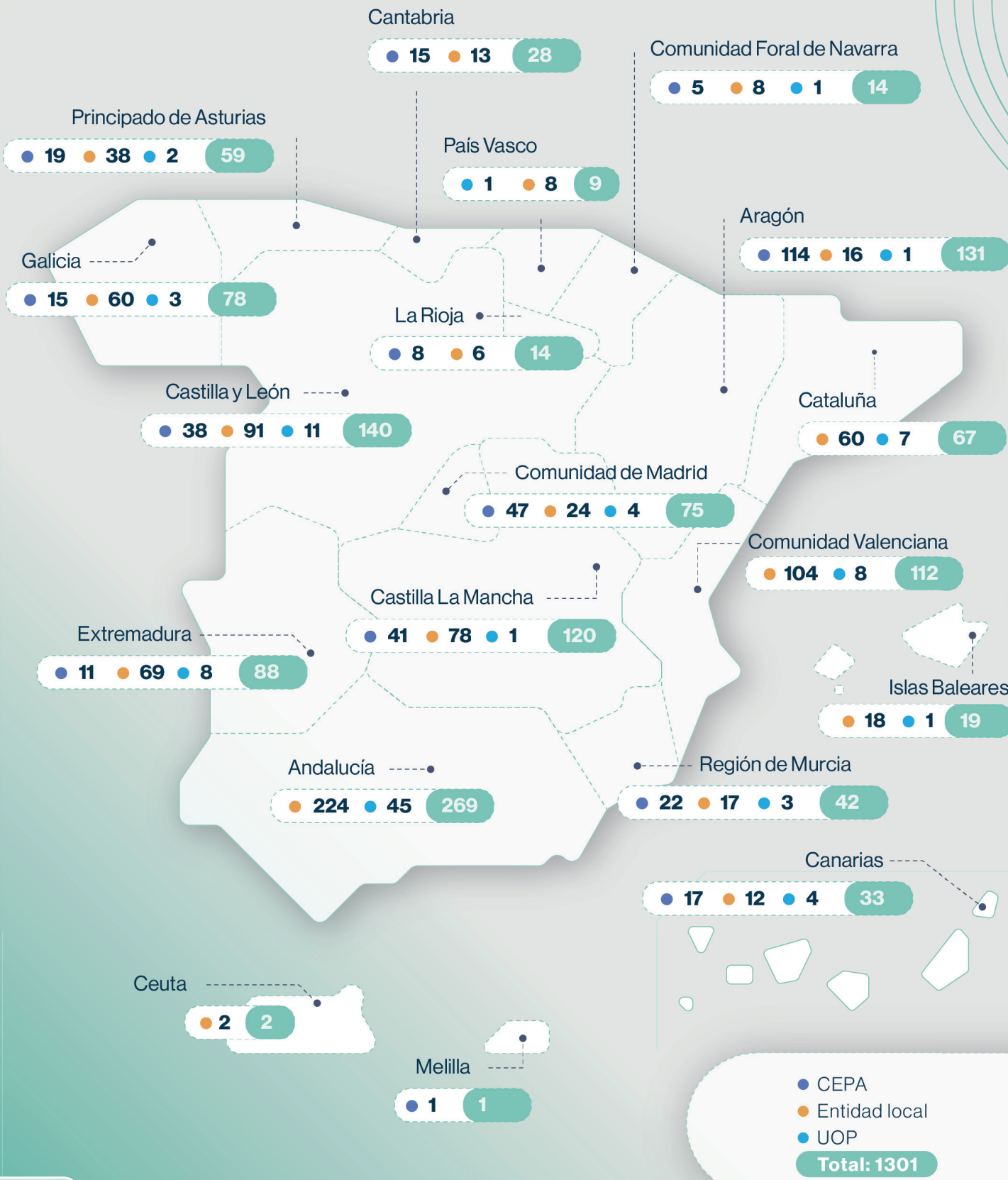

6. Mentor en cifras

Distribución Aulas Mentor en el exterior. Año 2023



6. Mentor en cifras

Número total de Aulas

El programa Aula Mentor cuenta actualmente con una amplia implantación territorial a través de tres tipos de aulas:

- Aulas Mentor en Entidades Locales y Entidades públicas dependientes de Entidades Locales Territoriales
- Aulas Mentor en Centros de Educación de Personas Adultas dependientes de las Administraciones Educativas
- Unidades de Orientación Profesional: Dependientes de EELL y Entidades sociales.

Como podemos observar en el siguiente gráfico, la mayor implantación del Programa se hace mediante acuerdos y convenios con Entidades Locales (65,18%).

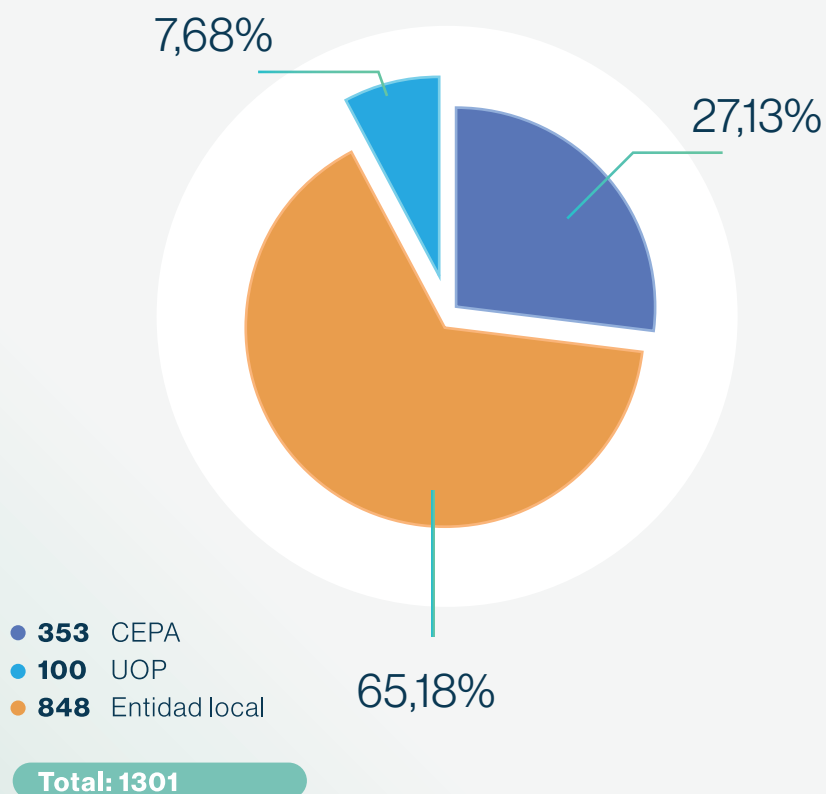

6. Mentor en cifras

Distribución del alumnado de Aula Mentor por Comunidad Autónoma

La flexibilidad del Programa permite ajustarse a las necesidades del territorio, apoyándose su implantación en acuerdos con Entidades Locales en algunos territorios (por ejemplo en Andalucía con el 20,67% de las aulas del programa) y mediante acuerdos con las Administraciones Educativas autonómicas para implantación en CEPA en otros territorios (por ejemplo en Aragón con el 10,06% de las aulas del programa). También existen otros territorios en los que se ha apostado por una fórmula mixta, existiendo Aulas Mentor tanto mediante acuerdos con Entidades Locales como con CEPAs (por ejemplo Castilla y León con el 10,79% de las aulas del programa).

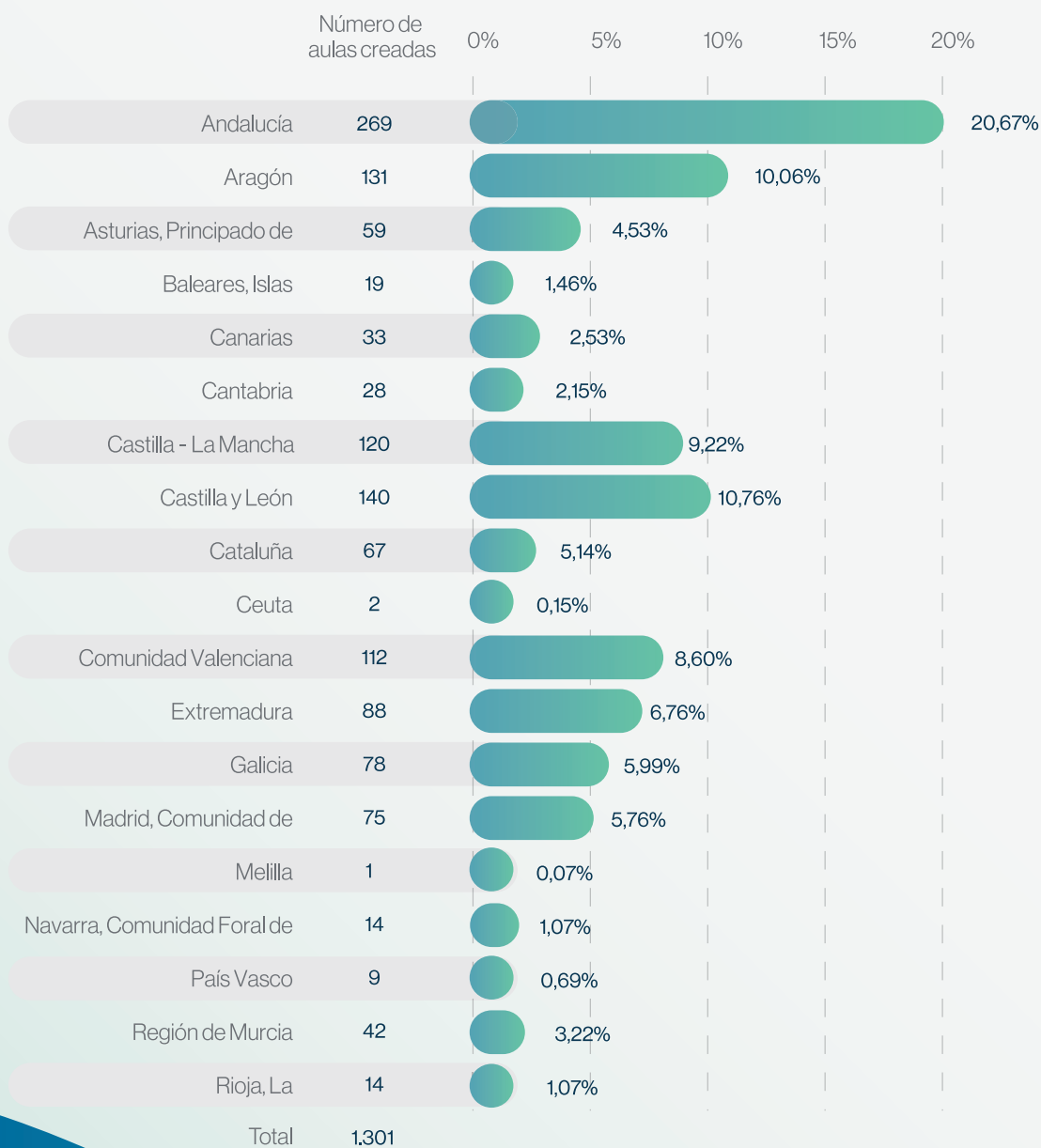

6. Mentor en cifras

Distribución del alumnado de Aula Mentor por Comunidad Autónoma

La apuesta del Programa Aula Mentor por llevar una formación variada, de calidad y accesible a toda la población adulta se refleja en el crecimiento experimentado en municipios de tamaño pequeño y mediano, atendiendo a los objetivos asociados a la distribución equilibrada de la población y a la prestación de servicios en las zonas rurales. En los últimos dos años, el 65,15% de las Aulas Mentor se han creado en municipios de menos de 10.000 habitantes. Son un total de 801 aulas, de las cuales el 73,15% corresponde a municipios de menos de 5.000 habitantes.

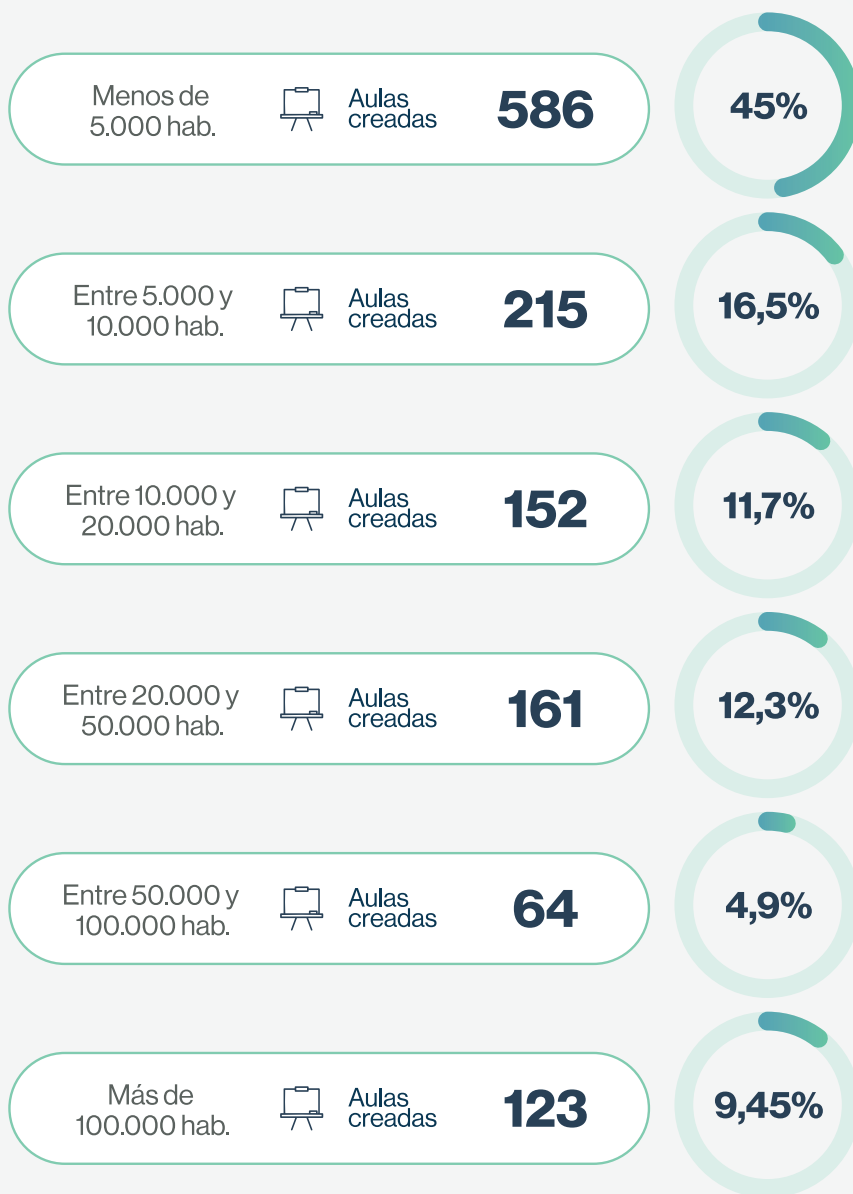

6.2 Matrículas

Indiscutiblemente el alumnado de Aula Mentor es tan variado como lo son los intereses, características y necesidades de formación y cualificación de la población adulta a la que está destinado el programa. Sin embargo, sí resulta interesante destacar algunos datos que refuerzan la utilidad del programa Mentor:



Gracias al programa Mentor, las diferentes Administraciones Públicas consiguen llegar a grupos de población que de otra forma tendrían dificultades para proporcionar una formación de este tipo. Esto se ve refrendado por el hecho de que el mayor grupo de población de alumnado lo constituyen hombres y mujeres de entre 45 y 54 años (el 30,82% de media en el periodo mostrado).

Otro aspecto a destacar de Aula Mentor es cómo el programa contribuye a la formación de mujeres (el 59,3% del alumnado son mujeres), especialmente en el ámbito rural, incrementando la formación o cualificación de este colectivo, y contribuyendo a eliminar la brecha de género en el acceso al mercado laboral.

Una de las grandes ventajas del programa Aula Mentor es el gran poder de penetración en núcleos de población de pequeño tamaño, así por ejemplo, el 20,4% de las matrículas corresponde a municipios de menos de 10.000 habitantes.

Y estas características se mantienen en el tiempo como podemos ver en las tablas y gráficas que se muestran a continuación:

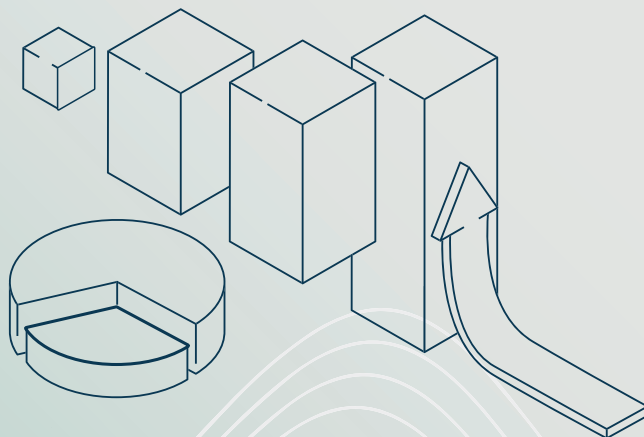

6. Mentor en cifras

Matrículas por edad



*(Datos obtenidos hasta Julio)

6. Mentor en cifras

Matrículas por edad

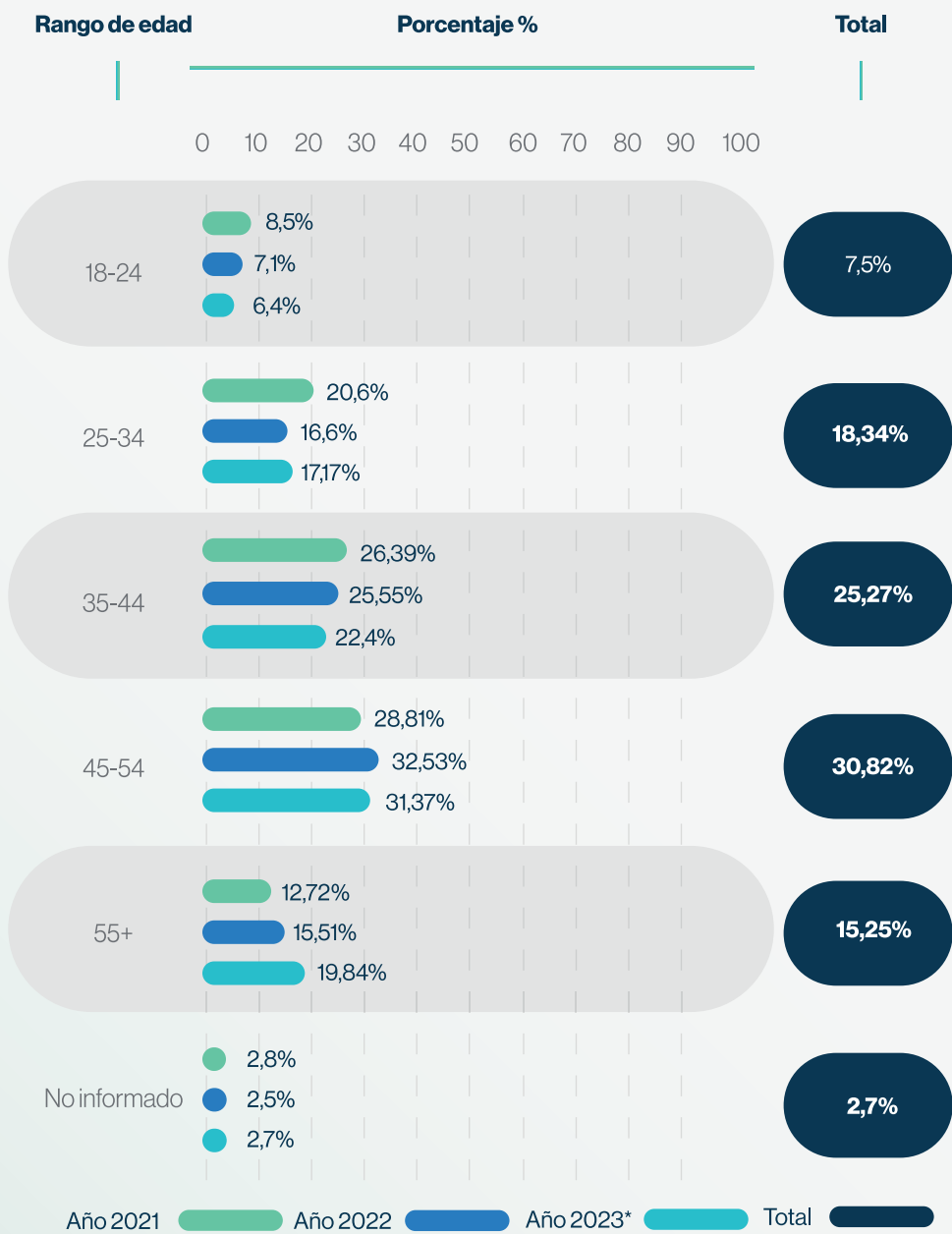

*(Datos obtenidos hasta Julio)

Distribución del alumnado por género

	♂ Hombre	♀ Mujer	? No informado	
2021	3.562	5.741	333	9.636
2022	3.627	5.861	310	9.798
2023*	1.838	2.783	135	4.756
Total	9.027	14.385	778	24.190

La matriculación en el programa Aula Mentor, comprendido entre enero de 2021 y julio de 2023, asciende a 24.190 matrículas.

La franja de edad con un mayor número de matrículas, se sitúa en entre 45 y 54 años, suponiendo una media del 30,82%. A lo largo de este periodo, si bien se mantiene esta tendencia, se observa que el porcentaje alumnado mayor de 55 años ha incrementado, pasando de un 12,7% en 2021, al 19,8% en 2023.

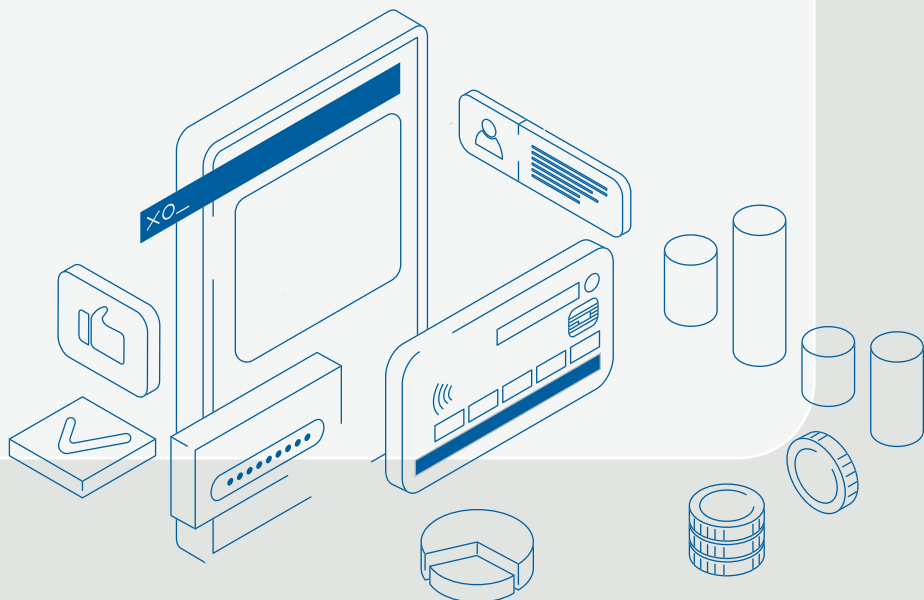

6. Mentor en cifras

Distribución del alumnado por género

Teniendo en cuenta la información proporcionada por los usuarios del Programa, la mayoría del alumnado mentor (59,35%) es femenino. Este dato tiene repercusión también en el total de matrículas de media en este periodo (59,30% del total son mujeres).

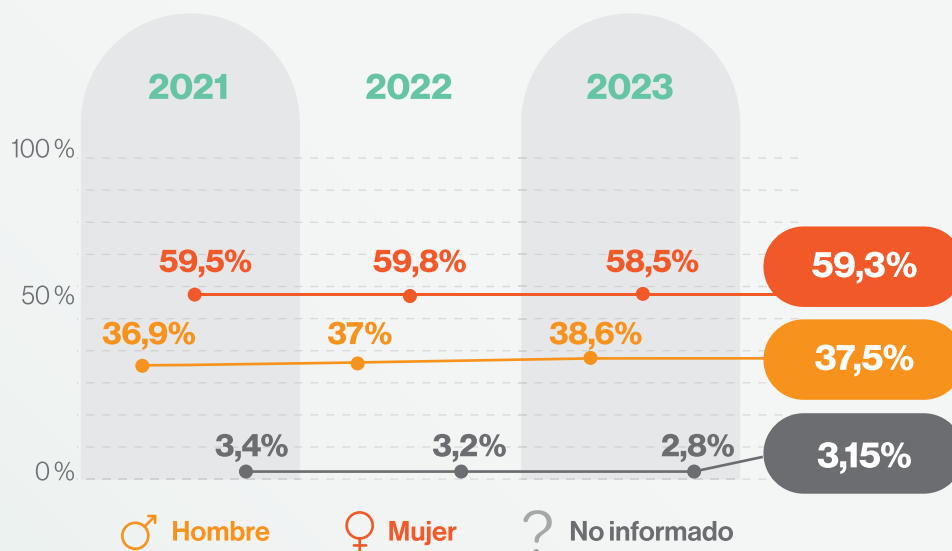

También se identifica el mismo patrón general de matrícula en función de la Comunidad o Ciudad Autónoma.

La gran mayoría de matrículas corresponden a mujeres de entre 35 y 44 años, por ejemplo, en Andalucía, con un 35,3% de mujeres matriculadas en el Programa; en Cantabria, con el 41,77% y en Castilla La Mancha con el 34,9%. En Castilla y León se trata del 33,28%, y el 44% en Cataluña. El 39,59% de la matrícula en Islas Baleares también son mujeres en dicha franja de edad, como sucede en Galicia con el 33,4% de la matriculación y en la Comunidad Valenciana (35,49%) y en la Comunidad de Madrid (36,49%).

En Aragón la mayor parte de las matrículas corresponden a un perfil de mujeres mayores de 45 años (41,09%), y en Islas Canarias existe una gran paridad entre las matrículas de personas entre 35 y 44 años, tanto de hombres como de mujeres (30,31% y 32,04% respectivamente).

Distribución del alumnado por población y sexo

En cuanto al lugar de residencia, el mayor número de matrículas se produce en aulas situadas en poblaciones de más de 100.000 habitantes (36,63%), en lógica con tener una mayor densidad de población. Sin embargo, cabe destacar que el siguiente mayor porcentaje de matrículas corresponde a aulas ubicadas en poblaciones de menos de 10.000 habitantes, alcanzándose aquí el 20,40% de la matrícula en el Programa.

	2021	2022	2023	Total años
No aplica	0	9	11	20
Menos de 5.000 hab	857	1380	812	3049
Entre 5.000 y 10.000 hab	693	749	445	1887
Entre 10.000 y 20.000	1002	1132	462	2596
Entre 20.000 y 50.000	1710	1762	838	4310
Entre 50.000 y 100.000	1566	1381	519	3466
Más de 100.000	3808	3385	1669	8862
Total cada año	9636	9797	4756	24190

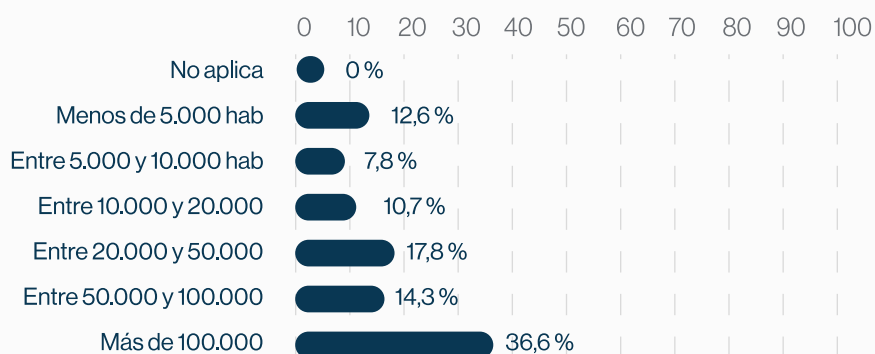

6. Mentor en cifras

Matrícula de alumnado por tipo de cursos

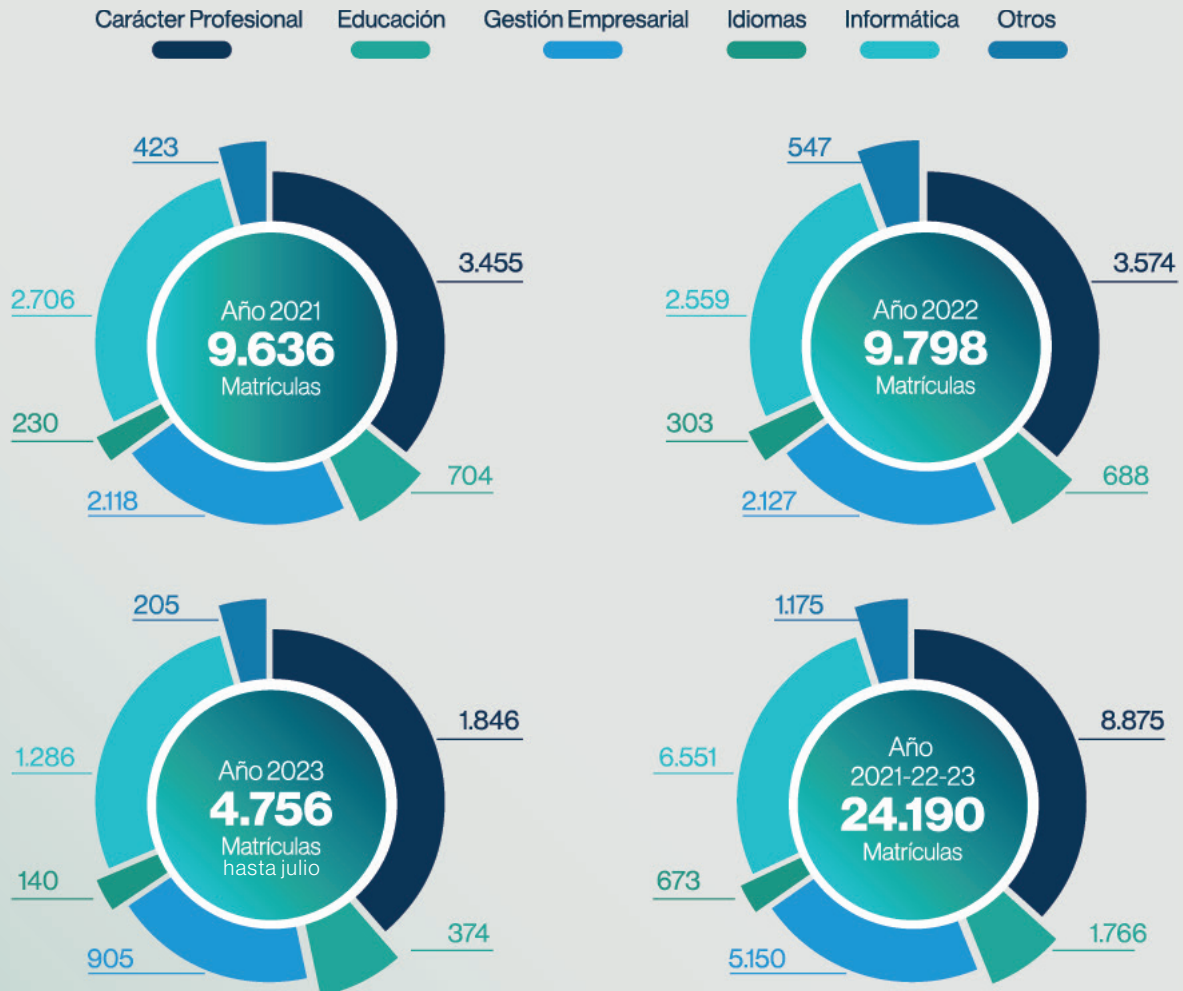

La mayor parte de las matrículas de este periodo se han producido en cursos de carácter profesional (8875 matrículas que suponen un 36,68% del total), seguido de cursos de informática (6551 matrículas que suponen un 27,08%).

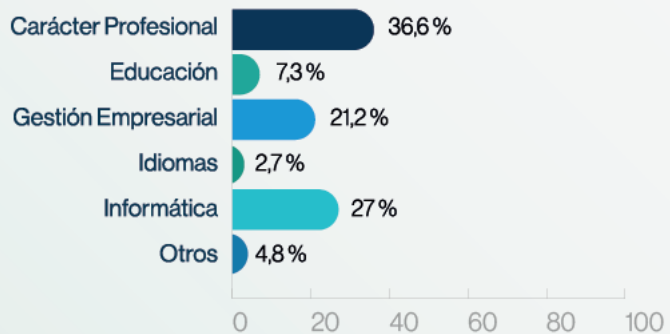

6. Mentor en cifras

Matrículas en Aulas de Iberoamérica

Algunas de las Aulas Mentor en Iberoamérica están en funcionamiento desde el año 2007 y fueron creadas como parte de la estrategia de colaboración en materia de formación permanente establecida entre el Ministerio de Educación y la Agencia de Cooperación Internacional.

Estas Aulas ofrecen a la población joven y adulta de estos países (Honduras, Nicaragua y Panamá) la posibilidad de incrementar sus oportunidades de formación. En unos casos, para reforzar procesos de alfabetización en curso y, en otros, para dar continuidad a su capacitación laboral a través de la oferta formativa no reglada y a distancia que supone Mentor.

En el periodo en que se informa, los datos de matrícula por países son los siguientes:

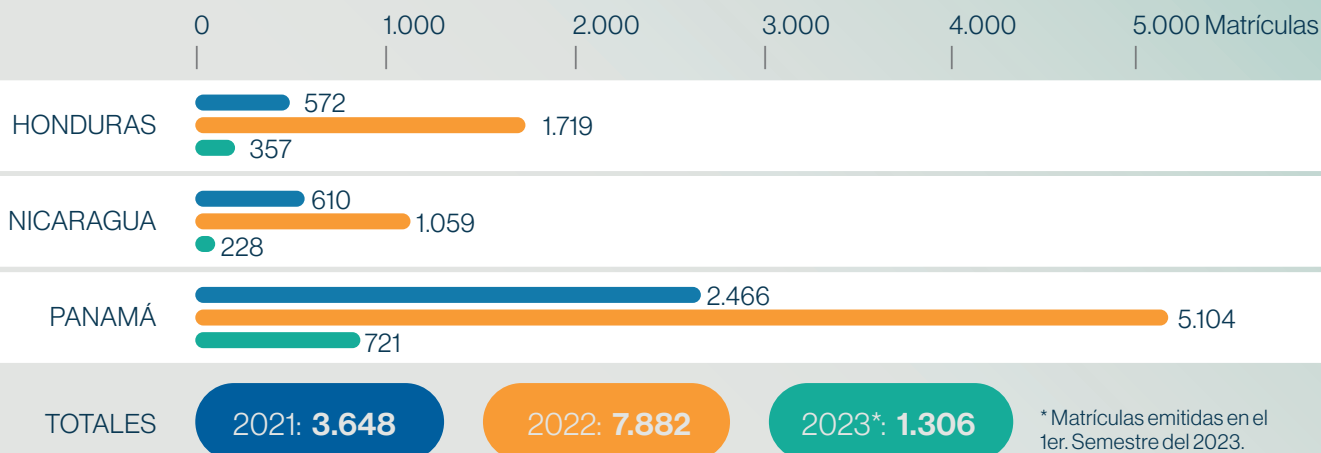

6. Mentor en cifras

Total de matrículas

Para finalizar se ofrecen los datos de Matrículas totales de los años 2021, 2022 y 2023* incorporando Aulas Mentor en España e Iberoamérica.

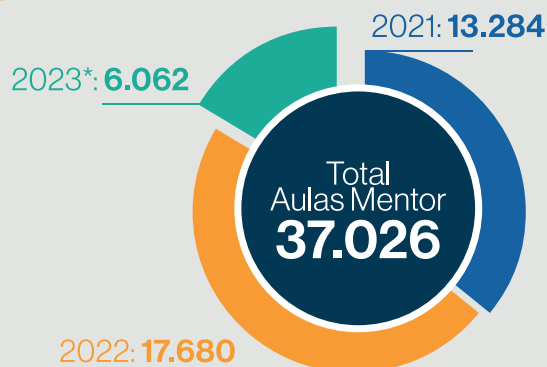
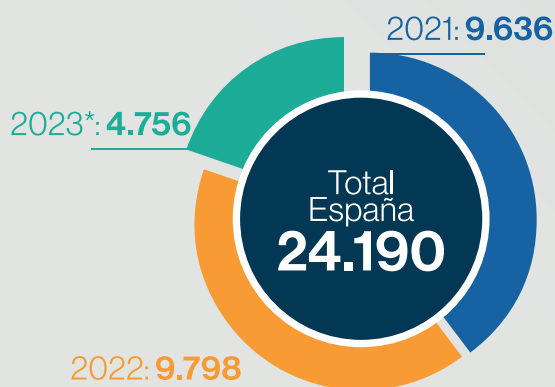
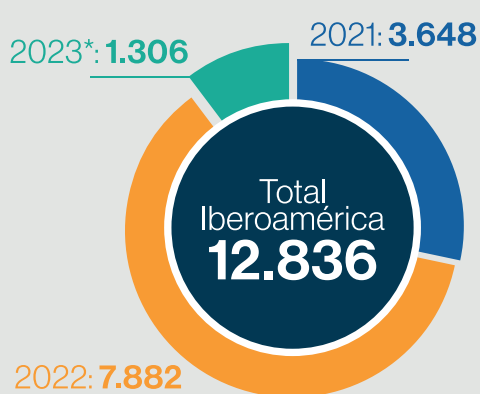

* Matrículas emitidas en el 1er. Semestre del 2023.

6.3 Cursos Aula Mentor



Catálogo programa Aula Mentor



Todos los cursos del Programa de Formación Abierta de Aula Mentor tienen la finalidad de mejorar las competencias básicas y profesionales de la ciudadanía, ampliar su cultura y promover el desarrollo de sus capacidades y competencias, utilizando entornos formativos apoyados en las tecnologías de la información y la comunicación.

Se trata de un catálogo de cursos que supone una oferta formativa de gran flexibilidad y capacidad para adaptarse a las necesidades y ritmos de aprendizaje de las personas adultas.

Una parte importante de los cursos se agrupan en itinerarios formativos. Los distintos itinerarios están compuestos por un número variable de cursos, de tal forma que cursando todos los cursos de dicho itinerario, a través de los procedimientos de evaluación y acreditación de competencias, se puede obtener el reconocimiento de una unidad de competencia.

El catálogo también incluye cursos para la mejora de las competencias básicas y la promoción del aprendizaje a lo largo de la vida, que complementan la oferta de cada una de las áreas formativas.

En ambos casos, se trata de una oferta en permanente revisión y posibilidades de crecimiento.

Con esta nueva organización cada persona puede cursar de forma aislada o puntual un curso o completar los diferentes cursos que componen un itinerario formativo. En el caso de completar un itinerario formativo, se estaría en disposición de participar en un procedimiento de evaluación y acreditación de competencias profesionales y obtener el reconocimiento de la Unidad de Competencias correspondiente, que además de tener significación por sí misma, sirve para convalidar el módulo profesional o formativo de las enseñanzas correspondientes en conformidad con la nueva Ley Orgánica de Ordenación e Integración de la Formación Profesional.





Administración y Gestión

Itinerario formativo: Gestiones Administrativas del proceso comercial.

- Curso 1: Operaciones de compraventa en PYMES
- Curso 2: Gestión de almacén en el pequeño comercio
- Curso 3: Gestión de la documentación de venta en PYMES

Itinerario formativo: Presentación de expedientes y documentación jurídica y empresarial ante Organismos y Administraciones Públicas.

- Curso 1: La administración pública y la documentación jurídica empresarial
- Curso 2: Organización y cumplimentación de documentación jurídica y empresarial
- Curso 3: Elaboración de documentación para procedimientos

Itinerario formativo: Registros contables.

- Curso 1: Iniciación a la contabilidad (I)
- Curso 2: Iniciación a la contabilidad (II)

Itinerario formativo: Gestión contable y fiscal.

- Curso 1: Contabilidad avanzada (I)
- Curso 2: Contabilidad avanzada (II)
- Curso 3: IRPF
- Curso 4: Impuesto sobre valor añadido (I)
- Curso 5: Impuesto sobre valor añadido (II)

Itinerario formativo: Información y contratación de recursos financieros.

- Curso 1: Gestión financiera (I)
- Curso 2: Gestión financiera (II)

Otros cursos

- Administración abierta y ciudadanía.
- Transparencia, participación e innovación pública
- Administración de fincas
- Aplicaciones informáticas de administración de recursos humanos
- Cálculo de prestaciones a la Seguridad Social
- Colaboración del mando intermedio en la prevención de riesgos laborales
- Comunicación efectiva y trabajo en equipo
- Fundamentos para la prevención de riesgos laborales
- Gestión de la calidad
- Gestión de Recursos Humanos
- Impuesto de Sociedades
- La tributación local
- Nóminas y seguros sociales
- Normativa y procedimientos tributarios
- Orientación profesional y búsqueda de empleo
- Retribuciones salariales, cotización y recaudación

Agraria

Itinerario formativo: Control de plagas, enfermedades, malas hierbas y fisiopatías.

- Curso 1: Utilización y gestión de productos fitosanitarios
- Curso 2: Equipos en la aplicación de métodos físicos, biológicos y/o biotécnicas
- Curso 3: Protocolos derivados de la utilización de productos químicos: prevención de riesgos laborales

Itinerario formativo: Gestión de actividades propias de empresas de floristería.

- Curso 1: Gestión del establecimiento de floristería
- Curso 2: Control de almacén y escarapatismo en establecimientos de floristería

Otros cursos

- Agricultura ecológica
- Iniciación a la jardinería
- Jardinería ornamental y hortícola

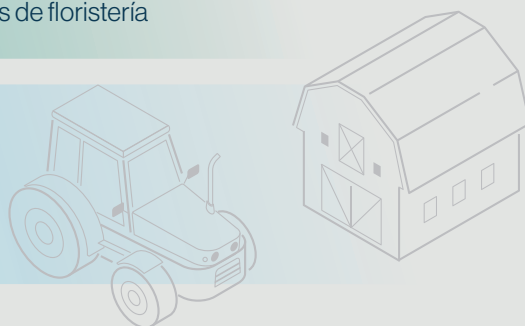

Artes Gráficas

Itinerario formativo: Composición y maquetación de elementos gráficos, imágenes y textos.

- Curso 1: Compaginación de productos gráficos con Indesign
- Curso 2: Diseño de productos gráficos con Indesign

Comercio y Marketing

Itinerario formativo: Servicio de atención al cliente, consumidor y usuario.

- Curso 1: Técnicas de atención al cliente
- Curso 2: Información de derechos del consumidor y atención de quejas y reclamaciones

Itinerario formativo: Elaboración y difusión de materiales publipromocionales.

- Curso 1: Gestión Empresarial, Materiales de comunicación y publicidad
- Curso 2: Técnicas de diseño gráfico, audiovisual, artístico y de comunicación
- Curso 3: Elaboración de un plan de difusión de materiales publipromocionales e informativos
- Curso 4: Diseño de materiales publicitarios y de comunicación

Itinerario formativo: Implantación de espacios comerciales.

- Curso 1: Organización y dinamización del punto de venta
- Curso 2: Desarrollo virtual del punto de venta



Comercio y Marketing

Itinerario formativo: Gestión de operaciones de almacén.

- Curso 1: Seguridad y prevención de riesgos en el almacén
- Curso 2: Gestión del equipo de trabajo en el almacén
- Curso 3: Gestión de las operaciones de almacén



Itinerario formativo: Animación del punto de venta.

- Curso 1: Organización y dinamización del punto de venta
- Curso 2: Desarrollo virtual del punto de venta

Otros cursos

- Administrador de Salesforce
- Atención telefónica
- Como crear una PYME
- Emprendimiento digital
- Escaparatismo e imagen en el punto de venta.
- Gestión de pedidos y stock
- Gestión inmobiliaria
- Iniciación a Salesforce
- Redes sociales para pymes

Electricidad y Electrónica

Itinerario formativo: Montaje y mantenimiento de instalaciones de circuito cerrado de televisión.

- Curso 1: Prevención de riesgos laborales y ambientales en seguridad electrónica
- Curso 2: Montaje y mantenimiento de instalaciones de cctv y seguridad
- Curso 3: Montaje de centrales y equipos de seguimiento y control
- Curso 4: Instalación y configuración de software de visualización y control
- Curso 5: Configuración de equipos, elementos configuración de pequeñas instalaciones

Otros cursos

- Iniciación a la física





Hostelería y Turismo



Itinerario formativo: Gestión de la información turística.

- Curso 1: Organización del Servicio de información turística local
- Curso 2: Gestión de la información y documentación turística local
- Curso 3: Información y Atención al visitante

Itinerario formativo: Creación, promoción y gestión de servicios turísticos locales.

- Curso 1: Promoción y comercialización de productos turísticos locales
- Curso 2: Diseño de productos turísticos locales

Itinerario formativo: Gestión de la información turística.

- Curso 1: Organización del Servicio de información turística local
- Curso 2: Gestión de la información y documentación turística local
- Curso 3: Información y Atención al visitante



Otros cursos

- Historia del arte
- Historia del arte en España
- Organización del servicio de información turística local
- Gestión de la información y documentación turística local
- Información y atención al visitante

Imagen Personal

Itinerario formativo: Asesoría y venta de productos de imagen personal.

- Curso 1: Técnicas de venta de productos de imagen personal
- Curso 2: Promoción de productos de imagen personal
- Curso 3: Atención al cliente. Gestión de quejas y reclamaciones en la venta de productos de imagen personal

Itinerario formativo: Cambios permanentes en el cabello.

- Curso 1: Protocolos de alisado y desrizado permanente
- Curso 2: Métodos de ondulación permanente
- Curso 3: Cambios de forma permanente del cabello

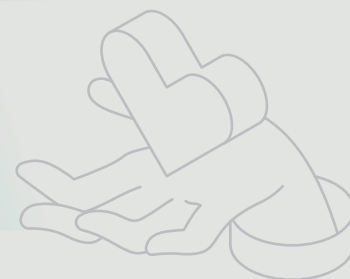

Itinerario formativo: Mejora de la armonía del rostro a través del maquillaje social.

- Curso 1: Maquillajes personalizados para diferentes actos sociales
- Curso 2: Cambios estéticos en cejas y pestañas
- Curso 3: Asesoramiento al usuario en cosmética y maquillaje
- Curso 4: Análisis y estudio de los cambios de imagen mediante el maquillaje





Itinerario formativo: Operaciones de mezcla directa, edición y grabación en producciones de sonido.

- Curso 1: Captación, Grabación, Edición y Mezcla de Audio (I)
- Curso 2: Captación, Grabación, Edición y Mezcla de Audio (II)

Itinerario formativo: Animación, iluminación renderización y efectos finales.

- Curso 1: Animación 3D con Blender (I)
- Curso 2: Animación 3D con Blender (II)
- Curso 3: Animación 3D con Blender (III)

Itinerario formativo: Modelado y representación gráfica de elementos de animación.

- Curso 1: Modelado 3D con Blender (I)
- Curso 2: Modelado 3D con Blender (II)
- Curso 3: Modelado 3D con Blender (III)

Itinerario formativo: Desarrollo de las necesidades de producción.

- Curso 1: Formato de programas de televisión
- Curso 2: Desarrollo de la escaleta de la realización de programas de televisión
- Curso 3: Materiales de preproducción de programas de televisión
- Curso 4: Planificación de la realización multicámara en el control de televisión
- Curso 5: Planificación, control de tiempos de emisión y continuidad en televisión

Otros cursos

- Adobe Illustrator
- After Effects CS6
- Análisis y escritura de guiones de cine
- Autocad
- Autoedición-Indesign
- Avid Medio Composer
- Creación y producción musical
- Diseño en 3D con sketchup – inicial
- Diseño en 3D con sketchup – avanzado
- Diseño gráfico impreso y digital: fundamentos prácticos
- Edición de vídeo con Final Cut Pro X
- Fotografía digital
- Fundamentos de la fotografía
- Gimp
- Photoshop Básico
- Twinmotion: Render animado en tiempo real

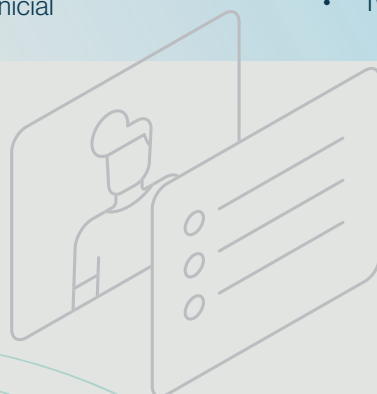

Industrias Alimentarias

Itinerario formativo: Envasado y presentación de productos de pastelería y panadería.

- Curso 1: Gestión de venta de productos de panadería, repostería y confitería
- Curso 2: Exposición de productos de panadería, repostería y confitería en punto de venta.
- Curso 3: Atención al cliente en establecimientos de panadería, repostería y confitería



Otros cursos

- Gestión documental de una bodega y normativa vitivinícola

Informática y Comunicaciones

Itinerario formativo: Implementación, verificación y documentación.

- Curso 1: Documentos web utilizando lenguajes de guiones de servidor
- Curso 2: CMS Sistemas de gestión de contenidos web
- Curso 3: Aplicaciones de oficina web



Itinerario formativo: Desarrollo de componentes en lenguaje de programación estructurada.

- Curso 1: Evaluación y uso de herramienta gráficas
- Curso 2: Evaluación del funcionamiento de aplicaciones a través de pruebas
- Curso 3: Documentación y distribución de aplicaciones
- Curso 4: Diseño de interfaces gráficas
- Curso 5: Creación de interfaces gráficas
- Curso 6: Creación de componentes visuales



Itinerario formativo: Seguridad de subsistemas físicos y lógicos en sistemas informáticos.

- Curso 1: Introducción a la seguridad informática
- Curso 2: Seguridad Informática

Otros cursos

- Access
- Android Avanzado
- CCNA Cybersecurity Operations.
- CCNA7 – Módulo 1
- CCNA7 – Módulo 2
- CCNA7 – Módulo 3
- Ciberseguridad Essentials
- CiberOps Associate
- Cómo garantizar una navegación segura en Internet
- Crea tu web con WordPress
- Desarrollo de aplicaciones para Android
- Desarrollo de aplicaciones Web multiplataforma
- Dev Net V1
- Diseño de bases de datos
- Excel
- Fabricación Digital. Impresión 3D
- Get Conneted
- HTML5



Informática y Comunicaciones

- Iniciación a Internet
- Iniciación a Javascript
- Iniciación a la programación
- Iniciación a Office
- Iniciación a PHP
- Internet Útil
- Introducción a la ciberseguridad
- Introducción a la informática con Windows
- Introducción al Internet de las cosas
- Joomla
- Libre Office
- Linux para usuarios
- Linux Unhatched
- Mantenimiento de equipos informáticos
- Multimedia y web 2.0
- Networking Essential
- PHP avanzado
- PowerPoint
- Programa tus dispositivos
- Programación en Java
- Redes de área local
- Sistemas Apple para usuarios
- SQL con MYSQL
- Word

Instalaciones y Mantenimiento

Otros cursos

- Automatismos neumáticos y electroneumáticos
- Conocimiento del reglamento electrotécnico de baja tensión
- Fontanería y uso racional del agua
- Micro PLC. Automatización fácil
- Programación industrial con Codesys
- Sistemas de climatización y aire acondicionado



Sanidad

Itinerario formativo: Preparación y ejecución de planes de emergencia.

- Curso 1: Planes de emergencia en el transporte sanitario
- Curso 2: Mapas y dispositivos de riesgo en el transporte sanitario
- Curso 3: Activación de un plan de emergencias y ejecución de dispositivos de riesgos en el transporte sanitario

Itinerario formativo: Control de productos, facturación y documentación en establecimientos y servicios de farmacia.

- Curso 1: Tramitación de la facturación de recetas
- Curso 2: Administración de la documentación farmacéutica
- Curso 3: Control de almacén de productos farmacéuticos
- Curso 4: Control de pedidos de productos farmacéuticos



Seguridad y Medio Ambiente

Itinerario formativo: Interpretación de la influencia de actividades humanas en el medio sociounatural.

- Curso 1: Impacto de la actividad humana en el medio ambiente
- Curso 2: Realización de estudios de impacto ambiental
- Curso 3: Gestión ambiental
- Curso 4: Propuesta de actuación frente a problemas ambientales



Otros cursos

- Evaluación del impacto ambiental IMA

Servicios socioculturales y a la comunidad

Itinerario formativo: Intervenciones de apoyo a personas y su entorno.

- Curso 1: Programas de atención a las personas en situación de dependencia
- Curso 2: Organización de recursos para la intervención de las personas en situación de dependencia
- Curso 3: Gestión de la documentación de la intervención con personas

Itinerario formativo: Proceso de atención a situaciones de violencia ejercida contra mujeres.

- Curso 1: Aplicación de conceptos básicos de la teoría de género y del lenguaje no sexista
- Curso 2: Análisis y detección de la violencia de género y los procesos de atención a mujeres en situaciones de violencia
- Curso 3: Procesos de sensibilización, formación y capacitación en materia de violencia de género

Itinerario formativo: Intervenciones de atención a las personas y a su entorno en el ámbito institucional.

- Curso 1: Cuidados especializados del anciano
- Curso 2: Cuidadores de mayores

Otros cursos

- Aprender a cuidar en casa a personas en situación de dependencia
- Características del desarrollo Infantil de 0 a 6 años
- Características del desarrollo Infantil de 0 a 6 años (catalán)
- Características del desarrollo Infantil de 0 a 6 años (gallego)
- Coaching y liderazgo personal
- Cuidados del bebé
- Educación sexual
- Escuela de padres y madres
- Familia, escuela y convivencia
- Herramientas para el aprendizaje en educación formal y no formal.
- Iniciación a la musicoterapia
- Nociones básicas de atención higiénico- sanitaria de personas dependientes
- Nociones básicas de nutrición
- Nociones básicas para la administración de alimentos y tratamientos básicos a personas dependientes en domicilio
- Prevención de drogodependencias
- Técnicas de estudio



Textil, confección y piel

Itinerario formativo: Documentación de los cambios en la silueta, usos y costumbres de la indumentaria.

- Curso 1: Vestimenta y vestuario escénico a lo largo de la historia
- Curso 2: Manejo de la información técnica relativa a las prendas y complementos
- Curso 3: Implicaciones de la evolución del sector en la profesión de sastre. Tendencias de moda



Otros cursos

- Patronaje

Vidrio y cerámica

Itinerario formativo: Documentación de los cambios en la silueta, usos y costumbres de la indumentaria.

- Curso 1: Normativa Internacional: características técnicas de los productos cerámicos
- Curso 2: Protocolos de ensayo en productos cerámicos
- Curso 3: Elaboración de informes de resultados de los ensayos
- Curso 4: Organización de los recursos del laboratorio cerámico
- Curso 5: Prevención de riesgos en el laboratorio cerámico



Competencias lingüísticas. Idiomas

Inglés.

- Curso 1: That 's English Aula Mentor. Curso 1
- Curso 2: That 's English Aula Mentor. Curso 2
- Curso 3: That 's English Aula Mentor. Curso 3
- Curso 4: That 's English Aula Mentor. Curso 4
- Curso 5: That 's English Aula Mentor. Curso 5
- Curso 6: That 's English Aula Mentor. Curso 6
- Curso 7: That 's English Aula Mentor. Curso 7
- Curso 8: That 's English Aula Mentor. Curso 8

Lengua de signos española.

- Curso 1: Comunicación en Lengua de signos I
- Curso 2: Comunicación en Lengua de signos II

Otros cursos

- Modulación de la voz
- Taller de comunicación escrita inicial





Del total de matrículas correspondientes a cursos pertenecientes a itinerarios profesionales durante el 2023 (hasta julio), podemos destacar que el 41,83% corresponden a cursos de itinerarios profesionales de Administración y Gestión, seguidos del 16,09% que corresponden a cursos de itinerarios profesionales de Sanidad. Los datos para todos los itinerarios profesionales se recogen en la siguiente tabla:

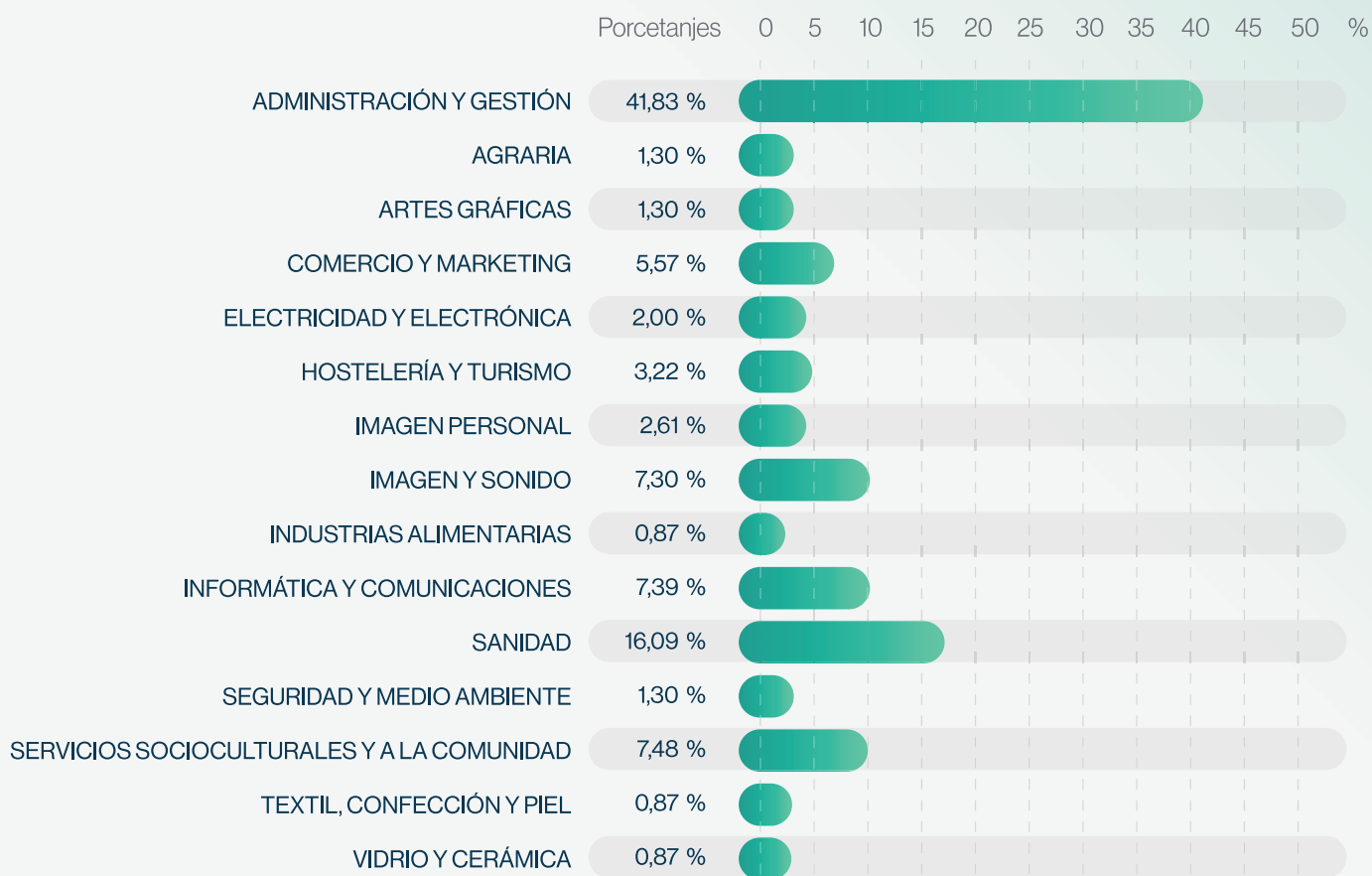

Al igual que ocurre con el global de matrículas de Aula Mentor, en el caso de cursos que forman parte de itinerarios profesionales, la mayoría de matrículas se corresponden a mujeres (64,09%), que casi duplica las matrículas de hombres (35,91%).

Mujeres **64,09 %**
 Hombres **35,91 %**



7. Un recorrido por las Aulas Mentor

La Red de Aulas Mentor atesora la extensa y valiosa experiencia del Programa en su esfuerzo por acercar formación de calidad a la población adulta e incrementar su nivel de participación en formación permanente. Con independencia de si el Aula cuenta con un dilatado recorrido o es de reciente creación, es indudable que la capacidad operativa del Programa Aula Mentor reside en la acción que desarrollan sus Administradores.

De entre las distintas dimensiones del Programa, a continuación, se sistematiza la experiencia de un número representativo de Aulas Mentor dependientes de entidades locales en torno a tres ejes de interés: promoción del Aula Mentor, fortalecimiento institucional del Programa Mentor y apoyo a la transición digital.

La totalidad de ellas han sido merecedoras de una de las ayudas al mantenimiento de las Aulas Mentor que, dependientes de entidades locales y entidades locales territoriales, anualmente convoca el Ministerio en régimen de concurrencia competitiva; en concreto, en su edición de 2023.



7.1 Estrategias de comunicación y promoción del Aula Mentor

Son muchas las entidades locales que cuentan con una estrategia, más o menos formalizada, de comunicación para dar a conocer el Aula Mentor entre su población y, con ello, **incrementar las posibilidades de acceso a esta formación**. Al respecto, además del material promocional que proporciona el Ministerio de Educación y Formación Profesional a toda la red de aulas, es frecuente que las entidades adapten dicho material para apoyar las acciones de puesta en marcha del Aula en su municipio. Las estrategias, como no puede ser de otra manera, son diferenciadas; no obstante, de entre las posibles, destacan las siguientes:

Cartelería en sitios de masiva afluencia de público, inserción de página específica del Aula Mentor en la **web municipal** y difusión en las **redes sociales** son estrategias compartidas por la totalidad de la red de Aulas.



7.1 Estrategias de comunicación y promoción del Aula Mentor

A modo de ejemplo cabe señalar la importante labor de distribución de material en “lugares estratégicos” de la localidad y alrededores (ferias locales, casa de cultura, bibliotecas, puntos de información juvenil, centros de salud, de acción social, establecimientos comerciales) que realizan Aulas Mentor como las de Piedralaves (Ávila), Torquemada (Palencia), Villacarrillo (Jaén) o Higuera la Real (Badajoz).

La cartelería está siendo profusamente utilizada como soporte para intensificar la información sobre los cursos que definen itinerario formativo para el logro de determinadas unidades de competencia; es el caso del Aula Mentor de Cabezón de Pisuerga (Valladolid), del Aula Mentor de Alcalá la Real (Jaén), o del Aula Mentor de Lepe (Huelva) que ha dado un tratamiento didáctico claro a esta cuestión y puesto esta información al servicio de los orientadores, tanto de su municipio como de municipios próximos (Cartaya, Ayamonte).

Se observan algunas iniciativas con foco para llegar a determinados perfiles, como la que desarrolla el Aula Mentor de Arroyo de la Encomienda (Valladolid) enviando correos informativos sobre la oferta formativa de Mentor a las personas registradas en el portal de empleo del ayuntamiento. O, también, la elaboración de materiales específicos, a modo de guías de “preguntas frecuentes” como valor añadido a la difusión en los términos que realiza, por ejemplo, el Aula Mentor de Ronda (Málaga).

Redes sociales, aplicaciones móviles y difusión digital son estrategias que ganan terreno y que, prácticamente, la totalidad de las Aulas Mentor utilizan. Son de destacar las campañas informativas en redes sociales de las Aulas de la Mancomunidad de la Hoya de Buñol Chiva (Valencia) y de Campillo de Arenas (Jaén).

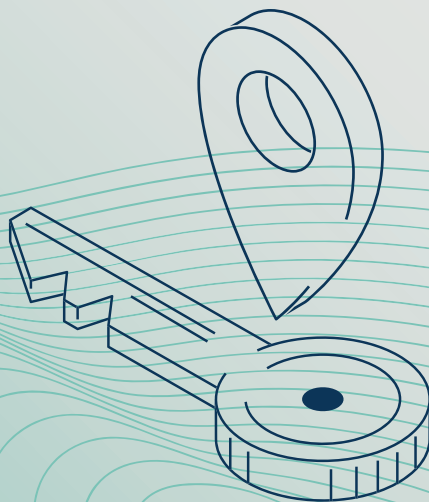

7.1 Estrategias de comunicación y promoción del Aula Mentor



- Sesiones informativas con **representantes de las asociaciones del municipio** se rebela como una estrategia generadora de sinergias que amplía la cobertura del programa en el territorio y, con ello, la posibilidad de que determinados grupos de población accedan a la formación Mentor.

Es el caso del Aula Mentor de Valverde de Leganés (Badajoz) y su Universidad Popular. O del Aula Mentor de Orcera y la Fundación Hub de innovación territorial “El común de Segura” que da cobertura a los 13 municipios de la Sierra de Segura. También la colaboración que el Aula Mentor de Santa Cruz de la Zarza (Toledo) mantiene con la Asociación de Mujeres Progresistas y Consumidoras “Horas” e instituciones como Fundación “Juanjo Torrejón” para el trabajo con población inmigrante. Y de muchas otras iniciativas que desarrollan los administradores itinerando, como es el caso del Aula Mentor de la Mancomunidad Tajo-Salor (Cáceres) o del Aula Mentor de Chelva dando cobertura a los pueblos de la Mancomunidad Alto Turia (Chelva, Tuéjar, Titaguas, Aras de los Olmos y Benegéber).

- Los municipios que cuentan con **prensa o radio local** utilizan estos medios de forma profusa. Algunas de ellas de forma original como es el caso del Aula Mentor de Salobreña (Granada) que lleva ocho años organizando, junto con Radio Salobreña, el concurso “Fórmate y Mentorízate”. También es de señalar el programa “Agenda Laboral” de Alzira Radio, que dedica espacio, de forma exclusiva y mensualmente, a las actividades que desarrolla el Aula Mentor de Alzira (Valencia).
- En numerosos municipios, el “boca-oído” es una de las formas de difusión que reporta buenos resultados, sobre todo cuando son personas que ya han realizado alguno de los cursos Mentor y hacen de **prescriptores de esta oferta formativa**. Es de destacar en los casos de las Aulas Mentor de Piedralaves (Ávila) y de Íscar (Valladolid).

7.2 Acciones para el fortalecimiento de Aula Mentor en el territorio

De entre las acciones que los administradores ponen en marcha para fortalecer institucionalmente el Programa se valoran todas aquellas fórmulas que consiguen posicionar el Aula Mentor como recurso útil para el desarrollo del municipio y dar valor de uso a las certificaciones Mentor.

Se trata de medidas que convierten al Aula Mentor en un instrumento con potencialidad para contribuir a una **política de desarrollo local integrado**, basada en las necesidades, fortalezas y oportunidades que detenta cada territorio, y que puede favorecer su cohesión social.

Al respecto, destaca la colaboración que se establece con otras unidades o servicios municipales, porque es expresiva de las posibilidades que se reconocen al programa Mentor para cubrir necesidades formativas detectadas en la población y, al tiempo, potenciar y mejorar la identificación y derivación de las personas usuarias al Aula Mentor.

7.2 Acciones para el fortalecimiento de Aula Mentor en el territorio

- La **colaboración con áreas municipales vinculadas al desarrollo local** (Aula Mentor de Alfaraque, Huelva), la intermediación laboral (Aula Mentor de Villacarrillo, Jaén) o al emprendimiento (Aula Mentor de Alzira, Valencia), se muestra como una potente conexión para incrementar las oportunidades de acceso a Mentor y, también, a una mejora de empleo. También es relevante el trabajo que desarrolla el Aula Mentor de la Diputación de Granada que, a través de la Sección de Formación para el Desarrollo Territorial, incluye en todas las ediciones del Plan Progresiva y del Programa Puentes Agenda Urbana y Rural 2023, información sobre la propuesta formativa de Mentor. Igualmente es de señalar el trabajo que el Aula Mentor de Alfajar (Valencia) realiza vinculándose al proyecto del ayuntamiento “INtegra INcluye” en el que participan la Agencia de Desarrollo Local (ADL), la Unidad de Igualdad y el Equipo de Atención Primaria y donde las oportunidades formativas de Mentor son consideradas elementos de empleabilidad.

Algunas derivas muy relevantes de esta colaboración son las que vinculan Mentor con el **emprendimiento femenino en el medio rural**.

Este es el caso del Aula Mentor de Cisneros (Palencia), la Federación de Asociaciones de Mujeres Rurales (Fademur) y la Asociación Intermunicipal para el Desarrollo Local de la Comarca de Tierra de Campos Palentina, Araduey-Campos. También el que representa el Aula Mentor de Tordesillas (Valladolid) y su colaboración con la red PAME_Mujer Emprendedora vinculada al Grupo de Acción Local Zona Centro de Valladolid que cuenta con cuatro puntos de asesoramiento (Tordesillas, Tiedra, Mota del Marqués y Mucientes) y que permite a Mentor ampliar su área de influencia y cobertura.

- La colaboración con la concejalía de **Servicios Sociales** (o denominaciones equivalentes) es frecuente para **hacer llegar la oferta formativa Mentor a colectivos con dificultades ante la formación y el empleo**.
 - o Esta es una práctica habitual de Aulas Mentor como las de Nava del Rey (Valladolid) o de aquellas otras que, pese a que Mentor es una oferta formativa parcialmente subvencionada, además bonifican la matrícula en los cursos Mentor (Aula Mentor de Bollullos de la Mitación en Sevilla; de Torrenueva y Salobreña en Granada; de Barco de Ávila o de Mengíbar y Orcera en Jaén, entre otras).
 - o Con este mismo fin, también se identifican colaboraciones estrechas de las Aulas con entidades sin ánimo de lucro. Destaca el Aula Mentor de Almendralejo (Badajoz) mediante su relación con el programa de Acción contra el Hambre “Vives Emplea” cuyo objetivo es fomentar las oportunidades de encontrar trabajo a través de la mejora de competencias. Las actuaciones que ponen en marcha el Aula de Torremolinos en conexión con la Fundación Santa María la Real y sus Lanzaderas de empleo, para la formación e inclusión social de población en desempleo. O el trabajo que desarrolla el Aula Mentor de la Mancomunidad de municipios del Campo de Gibraltar (Cádiz) en colaboración con “Algeciras Acoge” para facilitar que personas extranjeras realicen formación Mentor en el momento de comenzar su vida en nuestro país.

7.2 Acciones para el fortalecimiento de Aula Mentor en el territorio

- En algunos territorios los administradores mantienen relación con los **Servicios de Empleo** para la identificación y derivación de personas adultas al Aula Mentor, como sucede en el Aula Mentor de Campillo de Arenas (Jaén), o desde el Aula Mentor de Villena (Alicante) para realizar formación Mentor en colaboración con los talleres de empleo LABORA del Servicio valenciano de Empleo. La acción de Aulas Mentor como la de Sabadell (Barcelona) ha contribuido a que la formación Mentor sea admitida para la formación de competencias en programas de empleo del Servicio de Ocupación de la Generalitat de Catalunya. También es interesante el ofrecimiento de prácticas formativas no remuneradas en empresas con las que Aulas Mentor como la de Salobreña (Granada) tiene convenios suscritos.

Una medida que pone en valor la calidad, el enfoque multidisciplinar y la funcionalidad de la formación Mentor es la de **reconocer sus certificaciones en las bolsas de empleo municipales**, sobre todo cuando se ponen en marcha planes de estabilización y convocatorias públicas de empleo. Así sucede con la formación que ofertan las Aulas Mentor del Concello de Barreiros (Lugo), Barco de Ávila (Ávila), Tarifa (Cádiz), Mengibar (Jaén), La Roda (Albacete), Carmona (Sevilla), Cambil (Jaén), Benicàssim (Castellón) y Granada, entre otras. Este valor de uso de Mentor también se reconoce en procesos de distinta naturaleza como sucede desde el Aula Mentor de Zaragoza, dependiente de su Universidad Popular, que valora los cursos Mentor en los procesos de selección del Patronato Municipal de Educación y Bibliotecas.

Una línea de trabajo que se ha sugerido a las Aulas Mentor es la de considerar positivamente la candidatura de las personas que hayan obtenido una certificación a través de Aula Mentor a la hora de participar en el **Programa Erasmus+**. La experiencia es incipiente, pero ya se han identificado algunas Aulas que han tomado la iniciativa como es el caso del Aula de la Diputación de Huelva que participa en Proyectos Erasmus de Formación Profesional, o el Aula Mentor de Almendralejo (Badajoz) que otorga este valor a las certificaciones Mentor a la hora de incentivar las movilidades del proyecto Erasmus

Aljive que el ayuntamiento lidera en consorcio con los tres centros de Educación Secundaria de la localidad. También es el caso del Aula de Alzira (Valencia) con el proyecto Erasmus+ IDEA Moves Mentor de movilidad para adultos aprovechando la formación Mentor en materia de competencias digitales, idiomas y habilidades blandas. También el Aula Mentor de Sabadell (Barcelona) participa en el Programa Erasmus+ ITER Mobility que tiene por objeto realizar movilidades de aprendizaje en el extranjero y formación lingüística para las personas que hayan obtenido un certificado de profesionalidad o tengan vinculación laboral con alguna entidad del consorcio.



7.3 Oferta formativa Mentor y transición digital

Gestionar adecuadamente la oferta formativa implica ofrecer la posibilidad de mejorar la cualificación de la población, de forma significativa en lo que se refiere al uso de la tecnología y la transformación digital del entorno. La **capilaridad de la red Mentor, además, permite llegar a un número importante de municipios** y contribuir de forma muy notable a la capacitación digital de la población adulta.

Aulas Mentor como las de Torquemada (Palencia) desarrollan evaluaciones sobre las dificultades en el uso de la tecnología entre su población adulta y, al tiempo, organizan actividades en la que jóvenes y mayores trabajan juntos realizando búsquedas en la red y elaborando documentos en torno a temas de su interés. Actividades de carácter intergeneracional para el uso de las tecnologías también se desarrollan en Aulas Mentor como la de Sant Joan Despí (Barcelona) a través del proyecto Sube a la ola digital. No te quedes atrás, en el que participa Promodespí (Promoción económica) y el departamento de Gente mayor.

La colaboración con organismos y proyectos especializados en digitalización es una línea de acción importante, que se viene detectando en el Programa desde hace ya tiempo. Las fórmulas son variadas, siempre buscando generar sinergias para **aprovechar las infraestructuras y la tecnología existente en las Aulas para garantizar la conectividad digital**, o la experiencia de los administradores de las Aulas, la de otros técnicos y cibervoluntarios que puedan estar trabajando en el territorio, particularmente en zonas rurales.

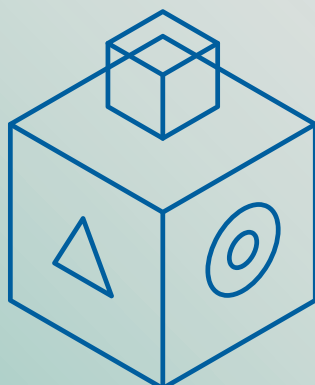

7.3 Oferta formativa Mentor y transición digital

A modo de ejemplo, cabe citar las acciones que se desarrollan desde el Aula Mentor de Cabezón de Pisuerga (Valladolid) en colaboración con la Oficina Acelera PYME de la Diputación de Valladolid, prestando sus instalaciones y acompañando a posibles nuevos emprendedores en materia de digitalización y gestión del conocimiento digital. En el caso de Bollullos de la Mitación (Sevilla), el centro de formación TIC del municipio integrado en la Agencia de Desarrollo Local del Ayuntamiento, colabora con el Aula Mentor dando a conocer el funcionamiento y las ventajas que ofrece, además integra en su programa de formación continua toda la información y cursos del Aula Mentor de la localidad. Desde el Aula Mentor de Santo Adriano (Asturias) se colabora con el Centro de Dinamización Tecnológica Local del municipio desarrollando actividades y talleres de promoción, divulgación y difusión de la innovación, ciencia y transformación digital y actuaciones de mejora de la conectividad del territorio.

Es reseñable la experiencia de Massanassa (Valencia) donde su Aula Mentor se ha convertido en un recurso formativo de referencia para apoyar a personas sin medios para acceder a internet. Después de comprobar que uno de los grupos que mayor beneficio han obtenido del horario de apertura del Aula Mentor han sido las personas mayores, se ha puesto en marcha un proyecto que han denominado Aula Mentor Senior que ha permitido a personas jubiladas recibir formación sobre el uso de aplicaciones informáticas y de smartphone comunes en la vida diaria.

También se detectan experiencias donde la oferta formativa de Mentor complementa la de otros planes como es el caso del Aula Mentor del Concello de Celanova y su aula Cemit, en tanto que espacio especializado en formación en nuevas tecnologías que incorpora los cursos del Área de Informática y Gestión de Mentor, así como los cursos de Mentor en abierto a su propia oferta.

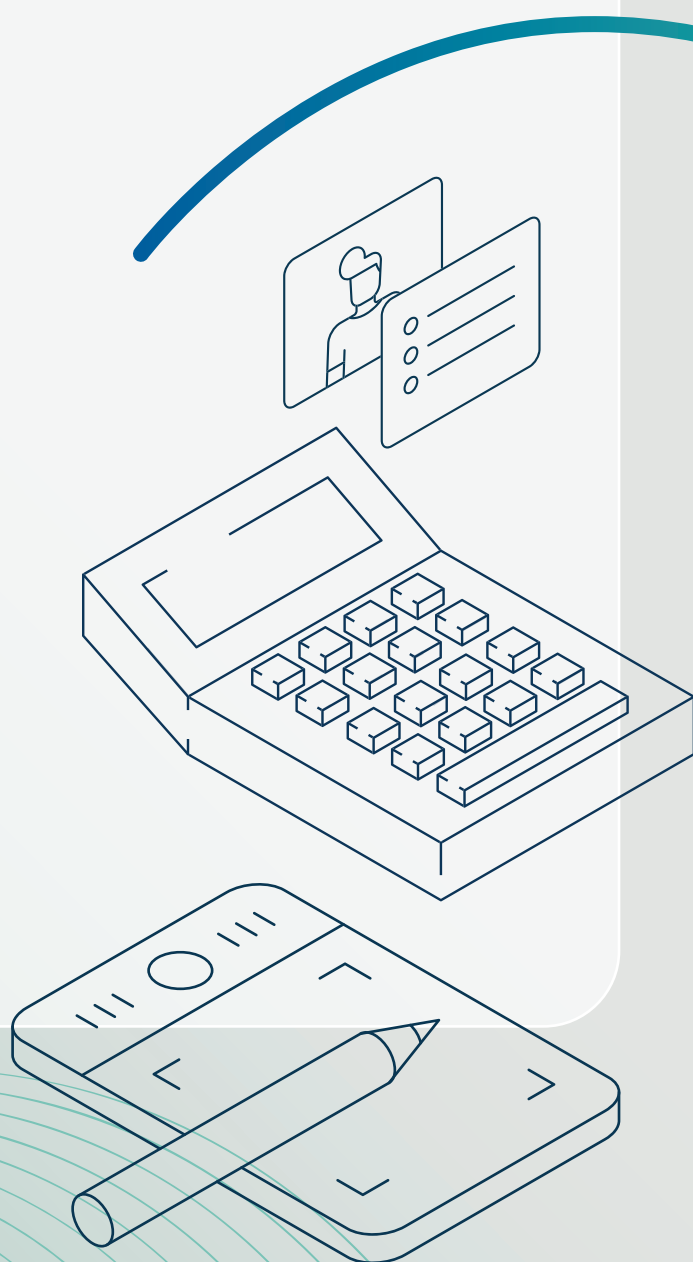

8 Unidades de Orientación Profesional:

apoyo a la inscripción en procesos de acreditación de competencias

Las Unidades de Orientación Profesional adscritas al programa Aula Mentor se crean por Resolución del 23 de junio de 2022 de la Secretaría General de Formación Profesional del Ministerio de Educación y Formación Profesional.

Su finalidad es prestar un servicio de orientación profesional dirigido a personas adultas (ocupadas o desocupadas), consistente en:



A)

Informar y asesorar sobre ofertas e itinerarios formativos de mejora de la cualificación, facilitando el acceso a aquéllos recursos que den mejor respuesta a las necesidades formativas de las personas adultas.

B)

Informar, orientar y efectuar labores de apoyo en la inscripción y de acompañamiento en el procedimiento de acreditación de competencias profesionales adquiridas por experiencia laboral u otras vías formativas, regulado por Real Decreto 143/2021, de 9 de marzo, por el que se modifica el Real Decreto 1224/2009, de 17 de julio¹.

El logro de dichos objetivos requiere el desarrollo de dos tipos de actuaciones:

1

Unas se relacionan con la difusión, captación y apoyo al registro en el procedimiento de acreditación de competencias profesionales, ya sea a través de actuaciones de carácter colectivo y/o individual.

2

Otras, con la información y asesoramiento sobre las ofertas e itinerarios formativos de mejora de la cualificación a personas interesadas/necesitadas de participar en el procedimiento de acreditación de competencias profesionales y, también, a aquellas que requieran asesoramiento individualizado sobre itinerarios formativos facilitadores de su progresión en la formación una vez finalizada su participación en dicho procedimiento.

Las acciones colectivas de información y difusión de la finalidad de este nuevo recurso han tenido como destinatarios principales a las organizaciones, comités empresariales y asociaciones o entidades públicas y privadas que operan en el territorio y área de influencia de la Unidad. Son acciones que las UOP han puesto en marcha para favorecer sinergias interinstitucionales que faciliten el acceso a la población a este servicio específico de orientación profesional. En el caso particular del trabajo de las UOP con las empresas, para llegar a los trabajadores que pueden carecer de acreditación formal de sus competencias profesionales o que necesitan mejorar su nivel de cualificación, la colaboración de los técnicos y concejales municipales ha sido un elemento facilitador, sobre todo en el arranque de la iniciativa.

Otras acciones se han desarrollado para identificar y captar a personas potencialmente interesadas en acreditar competencias. Así, son numerosas las Unidades que han proyectado su acción a través de los centros de desarrollo local, agencias municipales de promoción y desarrollo local o denominaciones análogas (UOP vinculadas a ayuntamientos como los de Lorca, Torremolinos o Bollullos de la Mitación, entre otras).

También hay Unidades que han canalizado las acciones informativas de carácter colectivo dirigiéndose directamente, por ejemplo, a las personas inscritas en la bolsa de empleo del ayuntamiento, como es el caso de las UOP de Getafe (Madrid), Mengíbar (Jaén) o Cádiz.



100

70

Dependientes de entidades locales

30

Entidades sin ánimo de lucro

Hasta julio de 2023

+600

Actuaciones colectivas

15.582

Personas atendidas

En este mismo sentido, es reseñable la acción que las UOP están desarrollando para el trabajo con personas en situación de vulnerabilidad o dificultad ante la formación y el empleo: perceptoras de la Renta Activa de Inserción RAI; del Ingreso Mínimo Vital o de otro tipo de prestaciones (Salario Social Básico, subsidio por desempleo, etc.). También destacan las acciones por acercar el recurso a las personas con discapacidad trabajando desde la UOP en colaboración con centros especiales de empleo y empresas de intermediación laboral de personas con discapacidad. En ambos casos, son expresivas de estas líneas de acción el trabajo desarrollado por la UOP dependiente de la Asociación Arca Empleo de Granada, la UOP de Sant Adrià vinculada a la Fundació Pere Tarrés, la UOP de la Asociación de Educadores Castellano-Leoneses, ASECAL en Valladolid, la UOP de la Asociación NOESSO en Almería, la UOP dependiente de la Asociación Jóvenes Emprendedores Rurales de Plasencia, la UOP vinculada a la Fundación El Tranvía con sede en Zaragoza; o las Unidades de los Ayuntamientos de Dos Hermanas (Sevilla), Villaviciosa (Principado de Asturias) o de Atarfe que proyecta su acción sobre los 33 ayuntamientos granadinos que integran el Consorcio para el desarrollo Vega-Sierra Elvira.

De particular importancia para el Programa Mentor es la acción que las UOP están desarrollando en zonas rurales dirigiéndose a personas desempleadas o demandantes de mejora de empleo. Es el caso de las Unidades de la Mancomunidad de Municipios Cordobeses Alto Guadalquivir, Mancomunidad Integral Sierra de Montánchez, Mancomunidad Integral de Municipios Tajo Salor, de la UOP del Consorcio Pactem Nord con sede en Burjassot y servicio a la Comarca de l'Horta Nord o de la UOP dependiente del Ayuntamiento de Ponferrada, cubriendo la Comarca del Bierzo.

Una práctica frecuente ha sido que el orientador de la UOP informe del servicio de orientación profesional que se presta desde la Unidad en el marco de acciones formativas desarrolladas

por otras entidades. Este es el caso de la UOP del Consello de Abegondo o de las UOP de los Ayuntamientos de San Mateo (Castellón), Lebrija (Sevilla) o Almendralejo (Badajoz). Esta práctica busca acercar el servicio y facilitar la orientación sobre las opciones de mejora de formación para aquellas personas que no reúnan los requisitos necesarios para la inscripción en procesos de acreditación.

Relevante es la vinculación que los profesionales de la orientación que están al frente de las UOP han establecido con otros profesionales con desempeño en estructuras como Andalucía Orienta (Unidades dependientes de ayuntamientos como Torremolinos, Málaga, Dos Hermanas, Carmona y Villacarrillo en Jaén) o el Servei Públic d'Ocupació de Catalunya (en el caso de la UOP vinculada a la Associació educativa i cultural Formes de Barcelona). Esta relación obedece a la necesidad de garantizar que el servicio de orientación profesional llega al mayor número de personas, también a aquellas que transitan entre recursos, que no permanecen en el más adecuado a su situación y, por tanto, no terminan de obtener respuesta satisfactoria.



De los 65 municipios que cuentan con una Unidad de Orientación Profesional, también disponen de un Aula Mentor. Esta es una potente vinculación de recursos en el municipio puesto que define un espacio de intersección para aquellas personas que, cuando acuden a la UOP y el orientador constata que no reúnen los requisitos previos para inscribirse en el procedimiento de acreditación, pueden obtenerlos mediante la realización de los cursos de itinerario formativo y acreditables del catálogo de Aula Mentor. La derivación, en este caso, se produce de manera muy ajustada en el caso de aquéllos usuarios para los que esta oferta formativa da respuesta.

Abundando en el desempeño de las UOP en relación al procedimiento de acreditación de competencias profesionales, cabe señalar que se ha informado y acompañado en trámites previos a 9.022 personas (entrevista individual para conocer requisitos y perfil, apoyo en la elaboración del curriculum Europass, documentación de evidencias, cumplimentación de cuestionarios de autoevaluación, etc.). De éstas, se tiene constancia de que 3.820 personas se han inscrito en un procedimiento de acreditación de competencias profesionales adquiridas por experiencia laboral o vías no formales de formación. Más de la mitad son mujeres mayores de 35 años. Y, aunque es prematuro concluir sobre las unidades de competencia a acreditar, se apunta una cierta tendencia a que se vinculen a las Familias Profesionales de Servicios Socioculturales y a la Comunidad, Edificación y Obra Civil, Agraria y Administración y Gestión.

Estos son datos preliminares puesto que el recurso estará operativo hasta finales de diciembre de 2023. No obstante, son datos expresivos de la utilidad y carácter complementario de las UOP. Las Unidades de Orientación Profesional no son centros de acreditación de competencias², pero responden a una visión intersectorial y comunitaria de la prestación del servicio público de orientación profesional necesaria para generalizar los procedimientos de acreditación de las competencias profesionales de la población activa.

UOP

Importancia de la vinculación entre la unidad de Orientación profesional y Aula mentor



aulamentor****



9.022

Personas informadas y acompañadas en trámite de PEAC

3.820

PERSONAS INSCRITAS EN PEAC

² Esta es una competencia que, el Real Decreto 659/2023, de 18 de julio, por el que se desarrolla la ordenación del Sistema de Formación Profesional, reconoce a los centros públicos que imparten enseñanzas de formación profesional del sistema educativo, a los centros integrados públicos de formación profesional y a los Centros de Referencia Nacional. También a los centros integrados de formación profesional privados concertados autorizados por la administración competente en cada ámbito territorial.

¿Quiénes son los y las orientadoras al frente de las Unidades de Orientación Profesional?

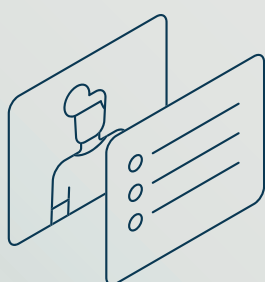

Titulados o técnicos superiores:

Mayoritariamente en Psicología o Pedagogía; pero también graduados en Educación Social, Trabajo Social, Derecho, Relaciones Laborales, y Técnicos superiores en Integración Social.

Con formación de Postgrado:

Orientación Profesional y búsqueda de empleo, Inserción sociolaboral, Recursos Humanos y Gestión de personas, Orientación Laboral.



Experiencia profesional:

Técnicos de inserción laboral, orientadores laborales en programas de formación y empleo, coordinadores o gestores de programas de formación, docentes en programas de formación para el empleo. Algunos con experiencia en procesos de acreditación de competencias e itinerarios personalizados de formación e inserción para jóvenes y/o personas adultas desempleadas.



¿Qué son las UOP?

Son un nuevo recurso creado por el Ministerio de Educación y Formación Profesional para facilitar el acceso a un servicio de orientación profesional totalmente personalizado.

Las UOP son unidades especializadas en ofrecer información, orientación y derivar a formación, cuando proceda, de manera ajustada a las necesidades de las personas, en cualquier momento, y a lo largo de la vida, de forma personalizada y presencial.



aula**mentor**



Están vinculadas al Programa de formación abierta y a distancia Aula Mentor como un tipo particular de Aula que facilita la ayuda necesaria para la mejora de itinerarios formativos, así como la información y orientación necesaria para la inscripción en los procedimientos de evaluación y acreditación de competencias.



100 UOP creadas en Enero de 2023

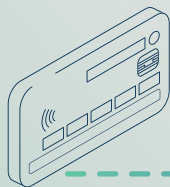

UOP

¿Qué hacen las UOP?



Difundir los servicios de orientación profesional entre personas ocupadas y desempleadas de la zona donde se ubica la Unidad.

Acompañar en el proceso de inscripción en los procedimientos de acreditación de competencias profesionales, así como prestar ayuda personalizada en la cumplimentación de la documentación.

Orientar para preparar la evaluación de acreditación de competencias profesionales.

Informar sobre acciones formativas, recursos y oportunidades de mejora formativa y laboral, así como asesorar en su utilización.

¿Dónde están situadas?

Son un recurso que el Ministerio de Educación y Formación Profesional pone en manos de las entidades locales y organizaciones sin ánimo de lucro para facilitar el acceso al servicio de orientación profesional.



¿A quién van dirigidas?

Las Unidades de Orientación Profesional prestan un servicio específico de orientación profesional a toda persona mayor de 18 años que desee mejorar su situación laboral e itinerario formativo.

15.582

Personas atendidas hasta Julio de 2023

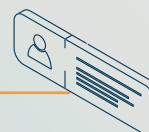

Acreditación de Competencias Profesionales

Acredita oficialmente las competencias profesionales que has adquirido a través de tu experiencia laboral u otras vías no formales e informales.

Este proceso te permite acreditar estándares de competencia que forman parte de un Certificado Profesional, de un ciclo formativo o de un Curso de Especialización de FP.

Puedes acreditar las competencias profesionales recogidas en el Catálogo Nacional de Estándares de Competencias Profesionales, a excepción de las vinculadas a formaciones y profesiones reguladas.

Finalizado el procedimiento, te orientarán sobre la formación complementaria que necesitas cursar para obtener tu Título de Formación Profesional.

1

Información y orientación, previo a la Inscripción

- Incluirá información accesible sobre la naturaleza y fases del procedimiento
- Información de las acreditaciones oficiales que pueden obtener.
- Cuando sea preciso, acompañamiento durante el desarrollo del procedimiento para ayudar al solicitante una mejor comprensión de cada fase al objeto de que pueda superarlas con éxito.
- La inscripción para participar en el procedimiento se realizará en los lugares y por los medios electrónicos que determinen las administraciones competentes.

3

Evaluación

- Revisión pormenorizada de la documentación presentada del historial profesional y formativo.
- Se te pedirá que demuestres aquellas competencias profesionales que no hayan quedado suficientemente justificadas.

2

Asesoramiento

- Revisión de la documentación presentada del historial profesional y formativo.
- Análisis de las competencias profesionales de la persona candidata.
- Informe orientativo del asesor/a que valora la posibilidad de pasar a la siguiente fase.

4

Acreditación y registro

- Si la evaluación es superada positivamente, obtienes una acreditación con validez en todo el territorio nacional de cada una de las unidades de competencia correspondientes a una o varias cualificaciones profesionales que hayas demostrado.
- Estas acreditaciones quedarán inscritas en un Registro estatal denominado RECEX.
- Informe de orientación sobre las ofertas de formación profesional y, en consecuencia, las titulaciones o certificados que podría obtener de forma total o parcial.

9. Apuntes sobre la gestión del Programa Aula Mentor

Colaboración institucional

Colaboración entre administraciones públicas

- Convenios entre administraciones: modelo de aprovechamiento de recursos públicos.
- Contextualización de la oferta en función de necesidades e identificación de vectores de crecimiento en el territorio.
- Atención directa a Aulas por parte del Ministerio de Educación y Formación Profesional.

Gestión del conocimiento generado por el Programa

- Procesos de evaluación interna.
- Estudios técnicos, innovación tecnológica y valor social de la formación.
- Incorporación de la experiencia de la red de Aulas.

Relación con grupos de interés

- Evaluación del grado de satisfacción del alumnado con la atención en las Aulas y la tutoría.
- Evaluación anual por parte de los coordinadores del desarrollo de cada uno de los cursos.
- Foro de administradores de aula.

Sostenibilidad económica

Formación parcialmente subvencionada

- Por el Ministerio de Educación y Formación Profesional.
- Posibilidad de que las entidades colaboradoras bonifiquen la matriculación.

Convocatorias anuales del Ministerio de Educación y Formación Profesional

- Ayudas al mantenimiento de Aulas Mentor operativas.
- Ayudas a la creación de nuevas Aulas Mentor.

Financiación completa de las Unidades de Orientación Profesional por parte del Ministerio de Educación y Formación Profesional con los fondos del Plan de Recuperación Transformación y Resiliencia

Cadena de Valor



Flexibilidad en el acceso y permanencia en el Programa

- Sin requisitos, ni académicos ni profesionales, de acceso.
- Diseño instructivo ajustado a las características del aprendizaje adulto.
- Favoreciendo la conciliación, de la vida laboral y personal, con las posibilidades de formación.

Cualificación de los agentes implicados

- Selección y formación interna a cargo del Ministerio de Educación y Formación Profesional de administradores de aula, coordinadores y tutores de curso, así como de los profesionales de la orientación al frente de las UOP.
- Sinergias entre perfiles: profesorado del cuerpo de educación secundaria en activo y profesionales de sectores productivos, todos con experiencia en formación a distancia.

Catálogo de formación

- Actualización permanente a cargo de profesionales del área formativa.
- Referenciado al Catálogo Nacional de Cualificaciones Profesionales.

Colaboración con otras entidades y proveedores de formación

- Alianzas para difundir el programa y enriquecer el catálogo de formación.

Unidades de Orientación Profesional.

- Dinamización del entorno y colaboración con otras entidades.
- Vinculación a los sectores productivos del entorno.
- Mejora de las habilidades orientadas hacia la mejora de la empleabilidad.
- Asesoramiento y acompañamiento en los PEAC.



Aula Mentor 2021 / 2023



MINISTERIO
DE EDUCACIÓN
Y FORMACIÓN PROFESIONAL



Plan de Recuperación,
Transformación
y Resiliencia



Financiado por la Unión Europea
NextGenerationEU

www.aulamentor.es

NIPO: 847-22-011-4